



XPLORA 707



MANUAL DE PROPIETARIO



ÍNDICE

| | | | |
|---|-----------|---|-----------|
| Avisos importantes | 4 | Pedal de cambio de marchas | 42 |
| Avisos especiales | 7 | Pedal del freno trasero | 43 |
| Normas de seguridad para motocicletas | 9 | Caballote lateral..... | 43 |
| Descripción del vehículo..... | 12 | Juego de herramientas..... | 44 |
| Registro del vehículo | 13 | Ajuste de la suspensión delantera | 45 |
| Entrega del vehículo (realizar en la primera entrega) | 14 | Ajuste del amortiguador trasero | 46 |
| Inspección pre-entrega (ajustes) | 15 | Ajuste de los espejos retrovisores..... | 50 |
| Datos técnicos | 18 | Instrucciones para el uso de combustible y aceite | 50 |
| Localización de los números de serie | 20 | Inspección antes de conducir..... | 52 |
| Número de identificación del chasis | 20 | Primer rodaje | 54 |
| Número de identificación del motor | 20 | Motor en marcha..... | 54 |
| Etiqueta del constructor | 21 | Rodaje de los neumáticos | 55 |
| Elementos principales del vehículo | 22 | Rodaje del sistema de frenos | 55 |
| Panel de instrumentos..... | 25 | Conducción del vehículo | 56 |
| Botones de ajuste de los instrumentos | 30 | Inspección previa a la conducción | 56 |
| Función Bluetooth del teléfono | 31 | Arranque del motor..... | 60 |
| Instrucciones de uso de los instrumentos | 32 | Uso de la transmisión | 61 |
| Llave | 32 | Conducción en pendientes | 61 |
| Bloqueo de energía..... | 32 | Uso de frenos y aparcamiento | 62 |
| Mando izquierdo..... | 34 | Combustible | 63 |
| Mando derecho | 37 | Evaporación del combustible..... | 64 |
| Repostaje de combustible..... | 40 | Catalizador | 66 |



| | | | |
|---|-----------|---|------------|
| Resolución de problemas..... | 67 | Inyectores de combustible y sistema de combustible | 100 |
| Inspección y mantenimiento | 69 | Lubricación de piezas | 101 |
| Inspección diaria | 69 | Batería | 102 |
| Mantenimiento de la batería | 70 | Cambio de fusibles..... | 105 |
| Tabla de mantenimiento | 71 | Ajuste del haz de luz del faro delantero..... | 106 |
| Nivel de aceite del motor..... | 73 | Cambio de la bombilla..... | 106 |
| Cambio de aceite y filtro de aceite..... | 74 | Instrucciones de uso y mantenimiento del ABS..... | 107 |
| Bujía..... | 76 | Almacenamiento y limpieza del vehículo..... | 108 |
| Ajuste del cable del acelerador | 77 | Modificaciones y accesorios..... | 113 |
| Ajuste del embrague | 79 | Garantía..... | 114 |
| Ajuste del ralentí del motor..... | 80 | | |
| Cuerpo de inyección | 81 | | |
| Cadena de transmisión | 82 | | |
| Frenos..... | 85 | | |
| Neumáticos..... | 89 | | |
| Instalación y desmontaje del asiento | 90 | | |
| Mantenimiento del filtro de aire | 93 | | |
| Líquido refrigerante | 95 | | |
| Convertidor catalítico..... | 98 | | |
| Depósito de carbón activo o Canister..... | 98 | | |
| Montaje y desmontaje de abrazaderas de tubería del radiador | 99 | | |



AVISOS IMPORTANTES

Estos son los símbolos de alerta de seguridad. Respete todos los mensajes de seguridad que siguen a estos símbolos para evitar posibles lesiones o la muerte.



ADVERTENCIA:

Indica que si no se sigue el método descrito en este manual de uso y mantenimiento, podría resultar en lesiones graves o fatales.



CUIDADO:

Indica que de no seguir las instrucciones del manual podría resultar en lesiones personales o daños al vehículo.



CONSEJO:

Información adicional proporcionada por Rieju.



RIEJU S.A. agradece la confianza que usted ha depositado en nuestra firma y le felicita por su buena elección.

El modelo **XPLORA 707** es el resultado de la larga experiencia de **RIEJU**, desarrollando un vehículo de altas prestaciones.

Este Manual de Propietario tiene el objetivo de indicar el uso y mantenimiento de su vehículo, rogamos lea detenidamente las instrucciones e información que le damos a continuación.

Le recordamos que la vida útil del vehículo depende del uso y mantenimiento que usted le dé, y que el mantenerlo en perfectas condiciones de funcionamiento reduce el coste de las reparaciones.

Este manual hay que considerarlo como parte integrante del vehículo y debe permanecer en el equipamiento base incluso en el caso de cambio de propiedad.

Para cualquier eventualidad, acuda al concesionario **RIEJU** que le atenderá en todo momento o acceda a **www.riejumoto.com**

Recuerde que para un correcto funcionamiento de su vehículo, deber exigir siempre recambios originales.



Este manual de uso y mantenimiento debe considerarse un documento permanente de la motocicleta. Incluso si transfiere la motocicleta a otra persona, también debe transferir este manual al nuevo propietario.

Está estrictamente prohibido copiar o reimprimir cualquier parte de este manual sin el permiso escrito de la compañía.



ADVERTENCIA:

- Conductor y pasajero
- Esta motocicleta está diseñada para ser utilizada únicamente por un conductor y un pasajero.



ADVERTENCIA:

- Condiciones de la carretera para conducir.
- Esta motocicleta es adecuada para ser conducida en carreteras.



ADVERTENCIA:

- Lea detenidamente este manual de uso y mantenimiento. Un rodaje adecuado asegurará un rendimiento óptimo y una conducción estable.



AVISOS ESPECIALES

Precauciones:

- Al instalar o reemplazar la batería por primera vez, preste atención a distinguir los polos positivo y negativo. Si realizó una conexión inversa, verifique si el fusible está intacto. Sin embargo, independientemente del estado del fusible, la motocicleta debe revisarse en un centro de servicio, para prevenir daños en cualquiera de sus componentes eléctricos debido a la conexión inversa de la batería. Si alguno de los componentes está dañado y continúa funcionando, puede ocasionar fallos imprevisibles.
- Antes de reemplazar el fusible, gire la llave del vehículo a la posición “” para prevenir cortocircuitos accidentales;
- Al reemplazar el fusible, no dañe el soporte del fusible, ya que esto podría causar un mal contacto y, como resultado, dañar componentes o incluso provocar incendios.

Conservación de energía y protección del medio ambiente:

- Los aceites de motor, refrigerantes, gasolina y algunos disolventes de limpieza usados contienen sustancias tóxicas. No deben ser desechados arbitrariamente, deben colocarse en contenedores sellados especiales y entregarse a un centro de reciclaje o de gestión de residuos. Las baterías usadas no deben desecharse arbitrariamente y está estrictamente prohibido desmontarlas por cuenta propia. Las baterías deben entregarse a centros de reciclaje o de gestión de residuos especializados para que sean desechadas de forma segura. Los vehículos al final de su vida útil deben ser llevados a un centro de desguace para su reciclaje, clasificación y reutilización.



Prohibición estricta de modificaciones:

- Por favor, no modifique el vehículo ni cambie la ubicación de las piezas originales arbitrariamente. Las modificaciones arbitrarias pueden afectar gravemente la estabilidad y la seguridad del vehículo, y podrían impedir su funcionamiento normal.
- Ninguna unidad o individuo puede montar vehículos motorizados ni modificar sin autorización la estructura, construcción o características de los vehículos motorizados ya registrados. Nuestra compañía no asumirá ninguna responsabilidad por problemas de calidad ni consecuencias (incluida la pérdida de la garantía) causadas por modificaciones o reemplazos de piezas realizados por el usuario sin permiso. Instamos a los usuarios a cumplir con las reglas de tránsito establecidas por las autoridades.

Recordatorio importante:

- Después de comprar la motocicleta, le rogamos que disponga de un casco de moto que cumpla la normativa local.



ADVERTENCIA:

- La motocicleta debe estar equipada con fusibles que cumplan con los requisitos para una conducción segura. No se deben usar fusibles de otras especificaciones que no sean las requeridas, ni se deben reemplazar otros objetos conductores; De lo contrario, podría causar daños a otras partes y en casos graves, provocar incendios.



NORMAS DE SEGURIDAD PARA MOTOCICLETAS

Normas de conducción segura

- Antes de conducir, es obligatorio revisar el vehículo para evitar accidentes y daños a los componentes.
- Los conductores deben pasar un examen del departamento de gestión de tráfico y obtener una licencia de conducir que corresponda al tipo de vehículo que manejan. No se permite prestar el vehículo a personas sin licencia de conducir.
- Para evitar lesiones provocadas por otros vehículos motorizados, el conductor debe esforzarse por ser lo más visible posible. Por favor asegúrese de hacer lo siguiente:
 - Usar ropa ajustada de colores brillantes y llamativos.
 - No acercarse demasiado a otros vehículos motorizados.
 - Cumplir estrictamente con las normas de tráfico y no competir por el camino.
 - Los accidentes suelen ocurrir debido a la conducción a exceso de velocidad, por lo tanto, la velocidad del vehículo no debe exceder el límite máximo de velocidad del tramo de carretera en el que se encuentra.
 - Al girar o cambiar de carril, use los intermitentes para alertar a los demás.
 - En las intersecciones, las entradas y salidas de los estacionamientos y en las autopistas, conduzca con especial cuidado.
- Modificar arbitrariamente la motocicleta o el desmontaje las piezas originales del vehículo puede comprometer la seguridad del mismo, además de ser ilegal y afectar la garantía.
- Los accesorios instalados no deben afectar la seguridad ni el rendimiento operativo de la motocicleta,



especialmente del sistema eléctrico, puesto que la sobrecarga del sistema eléctrico puede fácilmente provocar daños.

- Está estrictamente prohibido remolcar un tráiler. El uso de una motocicleta para remolcar un tráiler puede causar sobrecarga, daño y fallas en los neumáticos, reducir el rendimiento de frenado y afectar negativamente la estabilidad y la maniobrabilidad del vehículo, lo que podría resultar en muerte o lesiones graves. Remolcar una motocicleta averiada también puede afectar negativamente la estabilidad y la maniobrabilidad del vehículo, lo que podría resultar en muerte o lesiones graves.
- Está estrictamente prohibido instalar un sidecar. Conducir una motocicleta con sidecar puede causar la pérdida de control del vehículo, resultando en muerte o lesiones graves.
- Está estrictamente prohibido conducir con sobrecarga. La sobrecarga puede causar fallas en los componentes y afectar seriamente la estabilidad, la maniobrabilidad y el rendimiento, lo que podría resultar en muerte o lesiones graves.

Ropa de protección

- Para garantizar la seguridad personal, el conductor debe usar casco, gafas de protección, botas de montar, guantes y ropa de protección. Los pasajeros también deben usar un casco de seguridad y sujetarse firmemente de los agarres para pasajeros.
- Durante la conducción, el sistema de escape se calienta y permanece caliente un tiempo después de apagar el motor. Evite tocar el sistema de escape cuando esté caliente.
- Al conducir, no use ropa ancha que pueda engancharse en los controles, pedales o ruedas.



Uso del casco de seguridad

- El casco, que cumple con los estándares de calidad de seguridad, es el artículo más importante de protección al conducir una motocicleta. Las lesiones más graves en los accidentes son las lesiones en la cabeza. Por favor, use siempre un casco de seguridad y, preferiblemente, gafas de protección.

Precauciones al conducir en días lluviosos

- En días lluviosos y con caminos resbaladizos, se debe prestar especial atención, ya que la distancia de frenado aumenta en estas condiciones. Al conducir, evite pasar sobre pintura, tapas de alcantarillado y superficies con manchas de aceite para evitar derrapar. Sea especialmente cuidadoso al cruzar vías ferroviarias, rejas y puentes. En situaciones donde no se pueda juzgar claramente la condición de la carretera, se debe reducir la velocidad.



DESCRIPCIÓN DEL VEHÍCULO

Esta motocicleta incorpora un motor monocilíndrico de cuatro tiempos con refrigeración por agua. Su cilindrada es de 698 centímetros cúbicos, 83x64.5mm.

El encendido se efectúa a través de un volante electrónico y bobina de A.C de 140 W.

Embrague de discos múltiples de acero y de fricción con muelles de presión constante, sumergidos en baño de aceite.

El motor va anclado sobre un chasis perimetral de gran resistencia, con rodamientos de dirección de tipo cónico.

La suspensión delantera consta de una horquilla hidráulica con barras de 43mm de diámetro. La suspensión trasera consta de un amortiguador hidráulico mecánico que proporciona gran suavidad de funcionamiento.

El freno delantero está equipado con doble disco de 320 mm y el freno posterior con un disco de 240 mm.



REGISTRO DEL VEHÍCULO

Anote los números de serie del chasis y del motor que le servirán para todos los efectos (Certificado de características, seguros, Matricula, etc..).

Estos números le serán útiles para cualquier sugerencia o reclamación, así como para solicitar piezas de recambios.

Número de serie del chasis (página 20)

Número de serie del motor (página 20)

Sello del concesionario



ENTREGA DEL VEHÍCULO (realizar en la primera entrega)

- MANUAL USUARIO
Explicar la importancia de leerlo y entender toda la información. Hacer hincapié en las secciones sobre prácticas de seguridad y mantenimiento.
- TARJETA REGISTRO GARANTÍA
Rellenar información necesaria, y entregar la copia al cliente.
- MANEJO
Explicar el manejo correcto del vehículo.
- ADVERTENCIAS
Explicar la importancia de las advertencias para garantizar una larga “vida” del vehículo.
- LLAVES
Entrega del juego completo. Aconsejar realizar un juego de repuesto.
- PRIMERA REVISIÓN
Explicar la importancia de la revisión de los 500 Km.
- MANTENIMIENTO PERIÓDICO
Explicar necesidad de mantenimiento periódico e indicar que el no cumplimiento de las pautas de verificación y entrada a taller son motivo de la “Pérdida de Garantía del vehículo”.



INSPECCIÓN PRE-ENTREGA (Ajustes)

- Aspecto general**
- Motor**
- Nivel de aceite del motor
- Chasis**
- No hay fugas de combustible en: Salida del depósito, grifo de combustible y líneas de suministro
- Freno delantero y trasero - Purgue si es necesario
- Nivel de refrigerante, si procede
- Guardabarros delantero, trasero y soportes de fijación
- Ruteado de la instalación eléctrica alrededor de la columna de dirección
- Alineación de las ruedas delanteras, traseras y pares de apriete de los ejes de las ruedas
- Radios de las ruedas delanteras y traseras
- Presión de los neumáticos
- Tensión de la cadena
- Comprobación del equipo**
- Funcionamiento y juego libre del acelerador. Ajustar si es necesario
- Desengrasar ambos discos de freno
- Batería cargada y bornes engrasados
- Bloqueo de la dirección o bloqueo antirrobo
- Funcionamiento del motor de arranque eléctrico



- Estado general de la suspensión delantera y trasera
- Cable de embrague correctamente ajustado
- Funcionamiento del cierre del tapón de combustible
- Comprobación general de tuercas y tornillos: Pinzas / discos, transmisión / piñones, tuercas de las ruedas, basculante, soportes del motor, sistema de escape, amortiguador, selector de marchas, pedal de freno / palancas, tuercas del colector, etc.

Depósito de gasolina

- Compruebe que el depósito no está en contacto con el bastidor

Componentes de circulación

- El cuadro de instrumentos digital se autocomprueba cuando se da el contacto con la llave
- Ajuste de la altura del faro
- Luz de freno al presionar las manetas de freno izquierda y derecha
- Intermitentes delanteros, traseros y clips de montaje.
- Funcionamiento del claxon

PRUEBA EN CARRETERA, mínimo de 10 km

- Funcionamiento del motor y de la caja de cambios
- Agarre en carretera y suspensiones
- No hay ruidos anormales



DESPUÉS DE LA PRUEBA EN CARRETERA

- Fugas de refrigerante
- Sistema de combustible, incluidos los tubos, clips y todas las partes asociadas donde pueden aparecer fugas
- Luz de freno al presionar las manetas de freno izquierda y derecha

COMPROBACIÓN DE LA APARIENCIA FINAL

Fecha

Firma del concesionario



DATOS TÉCNICOS

| CHASIS | |
|---|---------------------|
| Longitud×ancho×altura | 2190×940×1460 mm |
| Distancia entre ejes | 1.505 mm |
| Masa total | 243 kg |
| Especificaciones de neumáticos delanteros | 110/80-19 |
| Especificaciones de neumáticos traseros | 150/70-17 |
| Sistema de frenos delantero | Frenos de disco ABS |
| Sistema de frenos trasero | Frenos de disco ABS |

| MOTOR | |
|---|---------------------|
| Tipo | QJ283MU-A |
| Cilindrada | 698 cm ³ |
| Potencia máx neta (Versión deslimitada) | 51.5 kW a 8000 rpm |
| Potencia máx neta (Versión limitada) | 35.0 kW a 8000 rpm |
| Torque máximo (Versión deslimitada) | 70.0 Nm a 6000 rpm |
| Torque máximo (Versión limitada) | 58.0 Nm a 5250 rpm |
| Diámetro del cilindro × carrera | 83.0×64.5 mm |
| Tipo de combustible | E5 |



| CONF. DE CONTROL ELECTRÓNICO | |
|-------------------------------------|--------------------------------|
| Configuración del acelerador | Acelerador mecánico |
| ABS | Estándar |
| Desactivar el ABS | Estándar |
| Cuerpo del acelerador | Equipamiento estándar mecánico |
| Maletero lateral y trasero | Opcional |

| CONF. ELÉCTRICAS | |
|------------------------------------|------------------------------|
| Luces | Fuente de luz totalmente LED |
| Carga USB | Estándar |
| Estado apagado del soporte lateral | Estándar |



LOCALIZACIÓN DE LOS NÚMEROS DE SERIE

Número de identificación del chasis (1)

Número de chasis está grabado en la parte frontal del tubo de dirección en el lado derecho de la motocicleta.

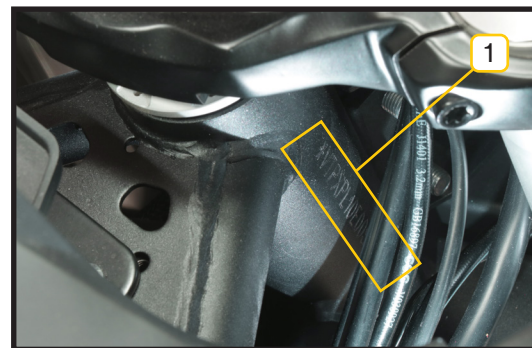

Número de identificación del motor (2)

Número de motor está grabado en la parte inferior izquierda del cárter del motor.

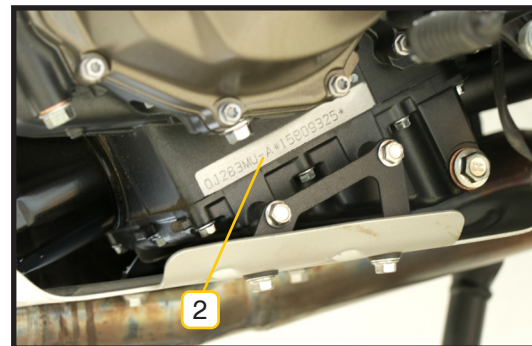



Etiqueta del constructor (3)

Su **RIEJU** dispone de una placa de identificación donde se detalla: fabricante, número de bastidor, número de homologación y nivel de emisiones sonoras.

Etiqueta de producto está remachada en el lado derecho del tubo de dirección de la motocicleta.





ELEMENTOS PRINCIPALES DEL VEHÍCULO

1. Sensor de velocidad rueda ABS delantero.
2. Freno delantero.
3. Pedal de cambio de marchas.
4. Caballete central.
5. Caballete lateral.
6. Reposapiés izquierdo del conductor.
7. Cerradura del asiento.

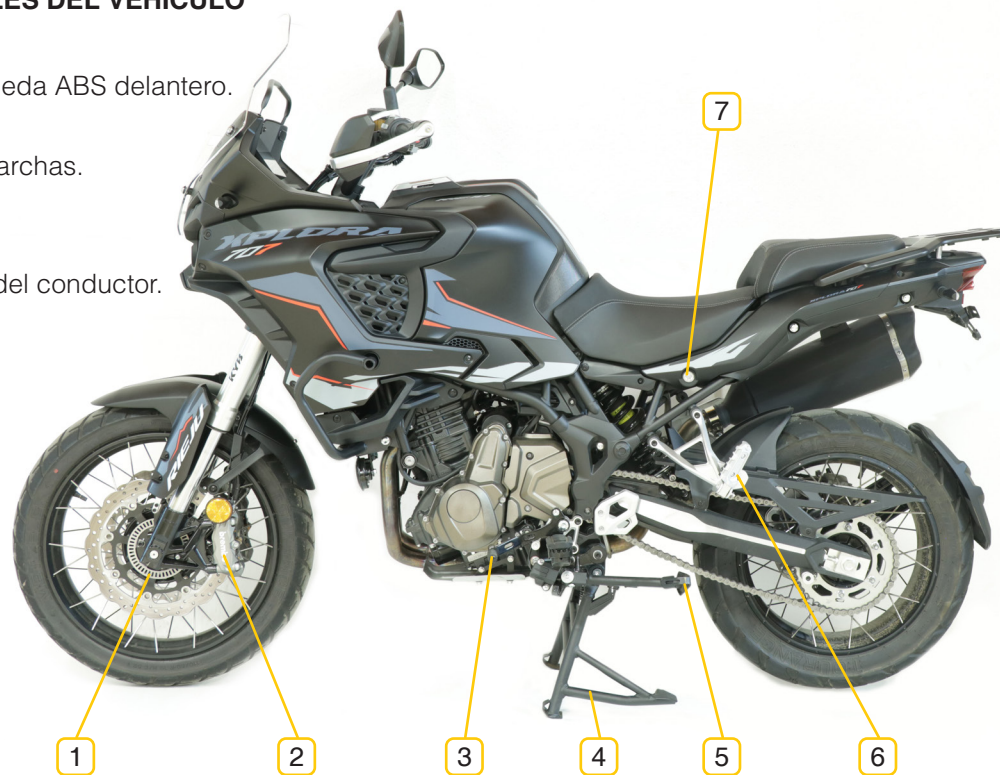



- 8. Sensor de velocidad rueda ABS trasero.
- 9. Freno trasero.
- 10. Reposapiés derecho del pasajero.
- 11. Reposapiés derecho del conductor.
- 12. Tapón de llenado aceite.
- 13. Pedal de freno trasero.
- 14. Depósito líquido freno trasero.



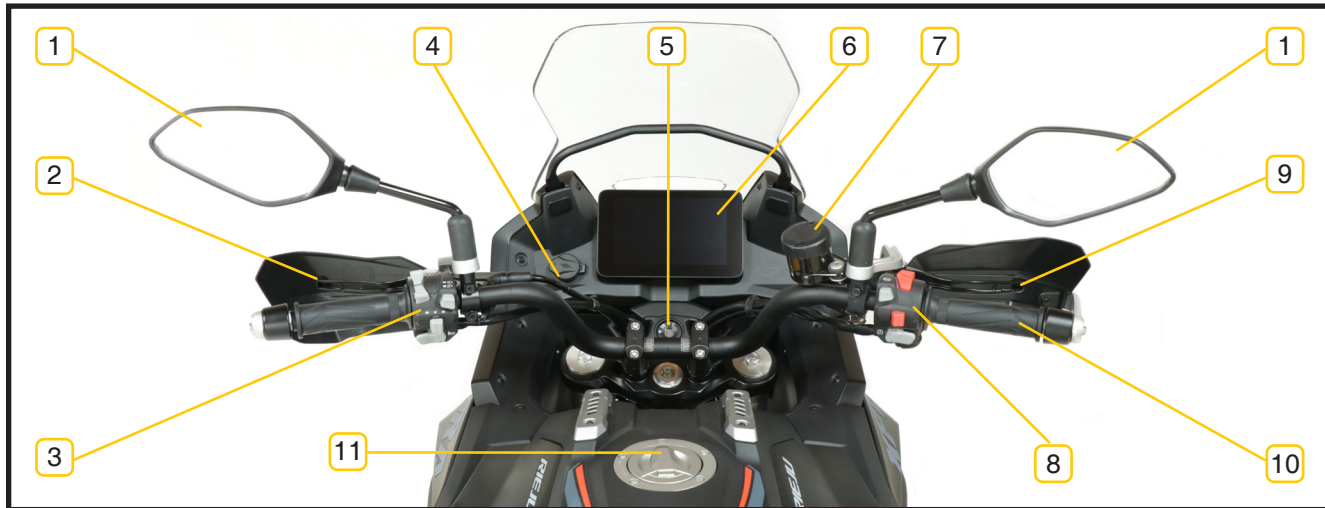

1. Espejos retrovisores izquierdo y derecho.
2. Maneta del embrague.
3. Interruptor del manillar izquierdo.
4. Puerto de carga USB.
5. Interruptor de encendido.
6. Panel de instrumentos.

7. Depósito del líquido de freno delantero.
8. Interruptor del manillar derecho.
9. Maneta del freno delantero.
10. Empuñadura del acelerador.
11. Depósito de combustible.



PANEL DE INSTRUMENTOS

1. Visualización de llamadas entrantes/salientes.
2. Indicador de avería del motor.
3. Indicador de posición.
4. Indicador de luz alta.
5. Indicador del aceite del motor.
6. Luz indicadora ABS.
7. Indicador de Bluetooth.
8. Desactivar ABS.
9. Indicador de combustible.
10. Indicador de temperatura del agua.
11. Indicador del intermitente derecho.
12. Velocímetro.
13. Odómetro.
14. Aviso de mantenimiento.
15. Mostrar de Hora.
16. Indicador del intermitente izquierdo.
17. Tacómetro.

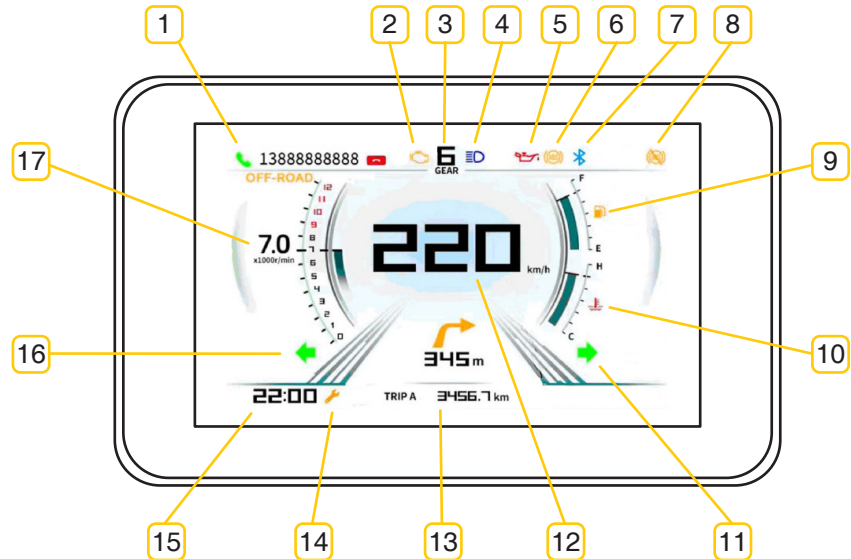



1) Visualización de llamadas entrantes/salientes:

Después de conectar el teléfono mediante Bluetooth, el tablero puede mostrar las llamadas entrantes/salientes.

2) Indicador de avería del motor:

Al encender la llave, el indicador se ilumina y la bomba de combustible funciona durante 3 segundos, luego se arranca la motocicleta. Si el indicador se apaga después de arrancar la motocicleta, significa que el vehículo está funcionando normalmente y no hay averías; Si el indicador permanece encendido, hay una avería. De igual manera, si el indicador permanece apagado durante la conducción, el vehículo funciona normalmente; Si se enciende, indica una avería y debe detenerse para revisar la moto. Póngase en contacto con taller autorizado RIEJU para su inspección.

3) Indicador de marcha:

Muestra la marcha actual de la motocicleta con 1 N 2 3 4 5 6 que representan las marchas: primera, punto muerto o neutro, segunda, tercera, cuarta, quinta y sexta, respectivamente.

4) Indicador de luz alta:

Cuando se encienden las luces altas del faro delantero, el indicador de luz alta se iluminará.

5) Indicador del aceite del motor:

Al encender el vehículo, pero sin arrancar el motor, el indicador de aceite permanecerá encendido; Si la presión del aceite es normal después de arrancar el motor, el indicador se apagará. Si el indicador no se apaga, la pre-



sión de aceite podría ser inadecuada y se necesita detener el vehículo para revisar el nivel de aceite. Si el nivel de aceite está por debajo del nivel recomendado, el indicador de aceite se encenderá para alertarle y rellenar aceite a tiempo, evitando daños en el motor.

6) Luz indicadora ABS:

Muestra el estado de funcionamiento del ABS. Ver más detalles en “Instrucciones de uso y mantenimiento del ABS”.

7) Indicador de Bluetooth:

Al conectar un dispositivo Bluetooth al panel de instrumentos, se mostrará el icono azul de Bluetooth. Si ningún dispositivo está conectado al panel, este icono permanecerá apagado.

8) Desactivar ABS:

Cuando se configura la función ABS del menú del panel en “OFF-ROAD” mediante el botón de ajuste del panel, se enciende la luz indicadora de desconexión del ABS. Cuando se activa el modo OFF-ROAD en el panel de instrumentos, este icono se iluminará indicando que el ABS está desactivado.



CONSEJO:

- Está prohibido desactivar la función ABS mientras se conduce en carretera.
- La función ABS solo puede desactivarse cuando se selecciona el modo de OFF-ROAD y se reactivará automáticamente al reiniciar la motocicleta.



9) Indicador de Combustible:

Muestra la cantidad de combustible en el tanque.

Cuando el tanque de combustible está lleno (posición F), muestra 6 barras de nivel de combustible, cuando el combustible es insuficiente, con el nivel en 1 barra o no llega la barra 1 (posición E), la última barra del indicador de combustible parpadeará.

10) Indicador de temperatura del agua:

Indica el nivel de temperatura del agua del vehículo; la posición “C” indica baja temperatura del agua, mientras que la posición “H” indica alta temperatura del agua.

11) Indicador del intermitente derecho:

Cuando se activan los intermitentes derechos, el indicador de intermitentes derecho parpadeará.

12) Velocímetro:

Muestra la velocidad actual de la motocicleta y se puede elegir entre kilómetros por hora km/h o millas por hora mph consulte el ajuste del panel a continuación.

13) Odómetro:

El odómetro (TOTAL) y los odómetros parciales (TRIP A y TRIP B) registran la distancia recorrida por el vehículo. Es posible seleccionar la unidad de medida (kilómetros o millas) y reiniciar los odómetros parciales (TRIP A y TRIP B) a cero. Para más detalles consulte el apartado “Botones de ajuste de instrumentos”.

**14) Aviso de mantenimiento:**

Consulte la página 69 “Inspección y mantenimiento”.

15) Mostrar de Hora:

Muestra la hora actual. Para ajustar la hora, consulte más adelante en “Botones de ajuste de los instrumentos”.

16) Indicador del intermitente izquierdo:

Cuando se activan los intermitentes izquierdos, el indicador de intermitentes izquierdo parpadeará.

17) Tacómetro:

El tacómetro indica las revoluciones del motor.



Botones de ajuste de los instrumentos (1)

Los botones de ajuste de instrumentos están ubicados en el interruptor del manillar izquierdo del vehículo, en la pantalla principal del panel de instrumentos, presione brevemente el botón de selección “SELECT” para cambiar entre el odómetro (TOTAL) y los odómetros parciales (TRIP 1, TRIP 2).

Manteniendo presionado el botón “SELECT” en alguno de los odómetros parciales (TRIP 1 o TRIP 2), restablecerá el odómetro parcial a cero.

Con el odómetro total (TOTAL) seleccionado, mantenga presionado “SELECT” para cambiar las unidades de distancia y velocidad de métricas a imperiales.

Con la motocicleta detenida, presione brevemente el botón ENTER para entrar en el menú principal del panel de instrumentos y seleccionar entre cambio de interfaz ajuste del reloj ajuste de retroiluminación ajuste de unidades configuración de idioma configuración de la motocicleta Bluetooth del teléfono y salir.

Presione brevemente “SELECT” para elegir la función específica a ajustar y luego presione “ENTER” para confirmar. Después de entrar en la interfaz del menú principal. Si no hay operaciones durante 8 segundos, se regresa automáticamente a la pantalla principal.

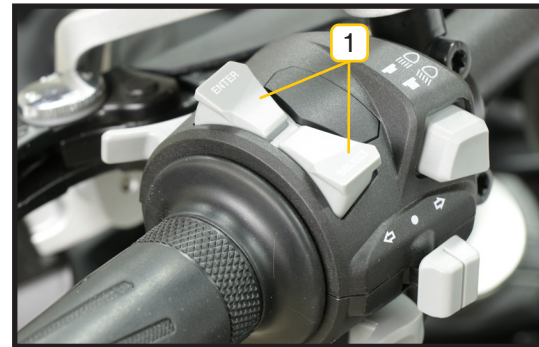



Función Bluetooth del teléfono

Presione brevemente el botón ENTER (1) para acceder al menú principal del panel, y seleccione “Bluetooth del teléfono” para encender o apagar el Bluetooth del panel de instrumentos.

Al emparejar y conectar con éxito un dispositivo Bluetooth, el ícono de Bluetooth se mantendrá encendido en el panel.

Cuando el panel está conectado al Bluetooth del teléfono se muestra la interfaz de llamadas entrantes o salientes; se puede contestar presionando SELECT y colgar presionando ENTER.





INSTRUCCIONES DE USO DE LOS INSTRUMENTOS

Llave

Esta motocicleta viene con dos llaves, que se pueden usar para arrancar la motocicleta y abrir todas las cerraduras. Le recomendamos destinar una de las llaves a su uso cotidiano y guardar el duplicado en un lugar seguro.

Presionando el orificio redondo en la llave se puede extender o retraer la cabeza de la llave.



Bloqueo de energía



ADVERTENCIA:

- No cuelgue anillos en forma de O u otros objetos en la llave, ya que pueden interferir con la rotación. Nunca gire la llave mientras el vehículo esté en movimiento, ya que esto puede causar la pérdida de control del mismo. Para garantizar la seguridad durante la conducción, por favor no coloque objetos que puedan interferir con el manejo del vehículo.







El símbolo “” indica: Corta la alimentación, el motor no puede arrancar y la llave se puede extraer.

El símbolo “” indica: Conecta la alimentación, el motor puede arrancar y la llave no se puede extraer.

El símbolo “” indica: Bloqueo del manillar.

Cuando la llave está “” en esta posición gire el manillar hacia la izquierda, presione la llave hacia abajo y al mismo tiempo gírela en sentido antihorario hasta la posición “”. El bloqueo del manillar se extenderá desde el cilindro de la cerradura, bloqueando el manillar y permitiendo retirar la llave.

**CONSEJO:**

- Para prevenir robos, asegúrese de bloquear el manillar y extraer la llave al estacionar. Después de bloquear, gire suavemente el manillar para confirmar que está bloqueado. No estacione en lugares que obstruyan el tráfico.



Mando izquierdo

Maneta de embrague (1)

Al arrancar el motor o cambiar de marcha, sujete la maneta del embrague y utilícela para cortar la transmisión a las ruedas traseras.





Botón de claxon (2)

Al encender la motocicleta y presionar el botón del claxon este sonará.



Interruptor cambio de luces de carretera/cruce (3)

Al girar el interruptor de luces en el manillar derecho a la posición “” y mover el interruptor de luz alta a la posición “” la luz alta del faro delantero se encenderá y el indicador de luz alta en el panel también se iluminará. Al mover el interruptor a la posición “” se encenderá la luz de cruce del faro.

Use la luz de cruce al conducir en áreas urbanas o cuando se aproximen vehículos en sentido contrario para no deslumbrarlos.

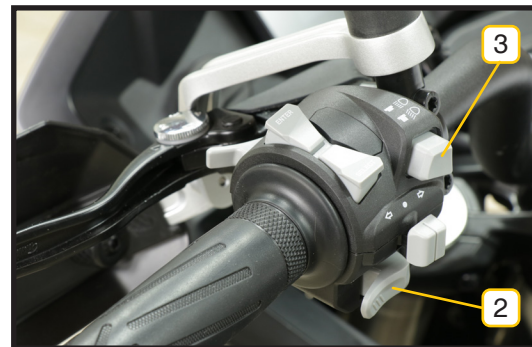
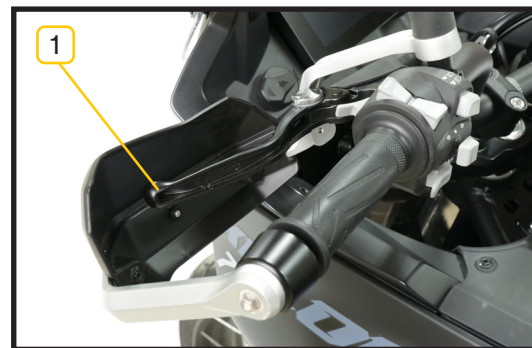



Interruptor de intermitentes (4)

Presionando el botón de los intermitentes hacia “◀” o “▶”, el intermitente correspondiente se encenderá y parpadeará. El indicador de intermitentes en el panel de instrumentos también parpadeará. Para desactivar el intermitente, es necesario mover el interruptor a la posición central o presionar el interruptor.

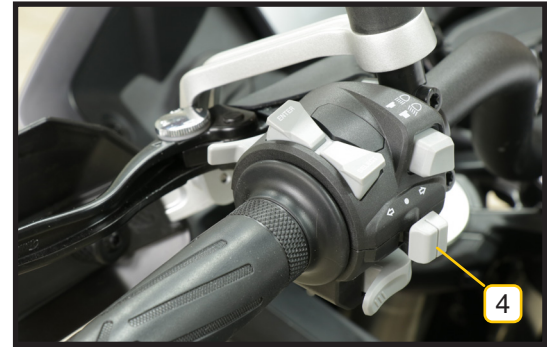

ADVERTENCIA:

- Al cambiar de carril o girar, encienda las señales de giro con anticipación y asegúrese de que no haya vehículos detrás. Después de cambiar de carril o girar, apague los intermitentes a tiempo para no afectar la circulación normal de otros vehículos y evitar accidentes.



Interruptor de luces de adelantamiento (5)

Al encontrarse con otros vehículos o al adelantar, presione repetidamente este botón. Las luces altas del faro delantero parpadearán continuamente como una advertencia para los vehículos que van adelante.

Botones de ajuste de los instrumentos (6)

Véase la página 30 “Botones de ajuste de los instrumentos”.

Regulador de la maneta de embrague (7)

Para mayor comodidad en la operación, la posición de la maneta del embrague se puede ajustar regulando la posición del pomo con la tuerca anular. El ajuste se puede realizar en una de las 4 posiciones, para ello, mueva suavemente la maneta de embrague horizontalmente hacia delante, y luego gire el regulador de la tuerca anular para alinearla con la flecha A. La posición 1 de la maneta de embrague es la más alejada del puño, y la posición 4 de la maneta de embrague es la más cercana al puño.

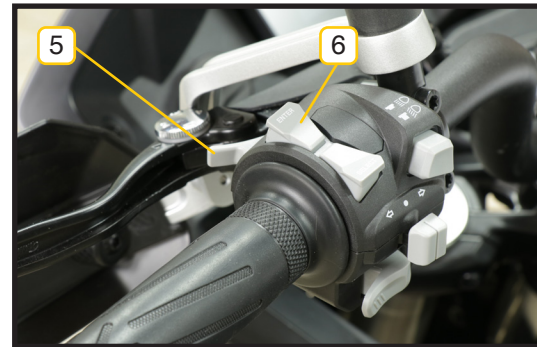



Mando derecho



Interruptor de encendido/apagado (1)

Cuando el interruptor está en la posición “”, se conecta el circuito de arranque del motor y puede arrancar el motor normalmente.

Cuando el interruptor está en la posición “”, se desconecta el circuito de arranque del motor y éste no puede arrancar.



ADVERTENCIA:

- No cambie el interruptor del modo de conducción de su posición de “” a “” mientras conduce esto puede dañar el motor o el sistema de escape. No utilice el interruptor de apagado a menos que sea una emergencia.

Maneta del freno delantero (2)

Para frenar utilizando el freno delantero, presione la maneta en el manillar derecho según sea necesario.







Empuñadura del acelerador (3)

Se usa la empuñadura del acelerador para controlar la velocidad del motor. Para acelerar gire el manillar hacia usted y para reducir la velocidad suelte el manillar o gírelo en sentido horario.

Botón de luces de emergencia (4)

Presione el botón de luz de emergencia, los intermitentes delanteros y traseros parpadearán al mismo tiempo, para advertir el peligro.

Botón de arranque eléctrico (5)

Asegúrese que el interruptor de encendido/ apagado del motor esté en la posición “”, retraiga el caballete lateral, ponga la transmisión en punto muerto y presione el botón de arranque eléctrico “”. El motor eléctrico funcionará y arrancará el motor.

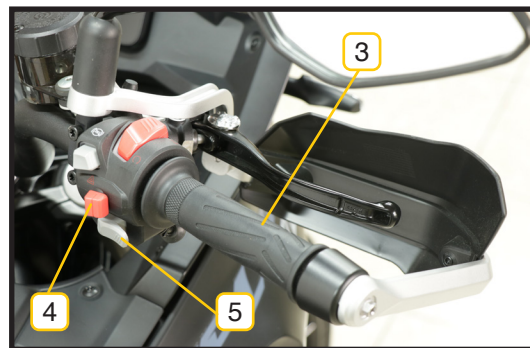

ADVERTENCIA:

- Si el motor no arranca en 5 segundos, gire el interruptor de encendido a la posición “” (OFF) y espere 10 segundos hasta que se restaure el voltaje de la batería y arranque de nuevo el motor. Si aún no puede arrancar el motor después de intentar varias veces, comuníquese con el taller autorizado RIEJU más cercano para inspeccionar la motocicleta.



Botón ABS (6)

En el modo carretera (ROAD), el ABS está activado por defecto; al seleccionar el modo OFF-ROAD en el panel, mantenga presionado el botón de desconexión del ABS durante 3 segundos para que el panel muestre que está apagado.

Mantenga presionado nuevamente durante 3 segundos para activar el ABS.

Si se sale del modo OFF-ROAD, el botón del ABS queda inactivo.





Repostaje de combustible

Cuando el indicador de combustible en el tablero destella, es hora de rellenar.

Primero, abra la tapa de la cerradura del depósito de combustible (1), luego inserte la llave del depósito y gírela en el sentido de las agujas del reloj.

Después de repostar, alinee la tapa del depósito de combustible con su guía y presione hacia abajo para cerrarla hasta que escuche un “clic”, luego retire la llave y cierre la tapa.



ADVERTENCIA:

- Evite que el combustible salpique sobre el motor caliente, ya que esto puede causar un funcionamiento anormal de la motocicleta o provocar accidentes peligrosos.



**ADVERTENCIA:**

- Al repostar, apague el motor y gire la llave de encendido a la posición ““(OFF).
- Después de repostar, no olvide cerrar la tapa del depósito de combustible para evitar la excesiva evaporación del combustible al aire, lo cual no solo es un desperdicio de energía, sino que también contamina el ambiente.
- Está estrictamente prohibido fumar durante el repostaje.
- Si la gasolina se derrama y entra en el depósito de carbón activo u otras piezas, acuda lo antes posible a un taller autorizado RIEJU para limpiar o reemplazar el depósito de carbón activo, ya que el exceso de gasolina en él puede provocar que el carbón activo pierda efectividad prematuramente.
- Revise regularmente la salida de drenaje cerca de la tapa del depósito de combustible para asegurar que esté despejada y permita un drenaje adecuado, evitando así que el agua externa entre en el interior del depósito.



Pedal de cambio de marchas

Este modelo de motocicleta utiliza un sistema de cambio de seis velocidades de engranaje constante (no cíclico), como se muestra en la figura. Mientras se opera el pedal de cambio, apriete firmemente la maneta del embrague y cierre el acelerador.

El punto muerto (neutro) está entre la primera y la segunda marcha. Para cambiar a primera marcha desde neutro, pise hacia abajo la palanca de cambio.

Para cambiar a una marcha más alta, levante el pedal de cambio, y para bajar de marcha, pise el pedal de cambio hacia abajo. Cuando se encuentra en punto muerto, presione o levante el pedal de cambio entre las marchas 1 y 2.

Debido a que tiene un mecanismo de trinquete, no es posible subir o bajar varias marchas a la vez.

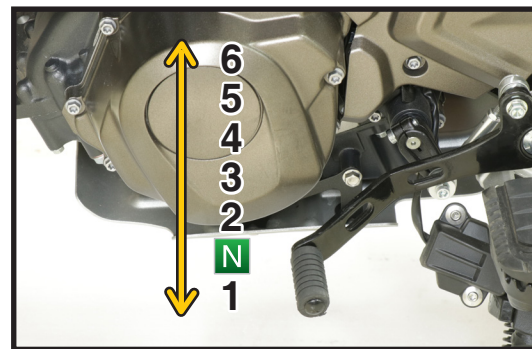

CUIDADO:

- Cuando la transmisión esté en neutro, la luz indicadora de neutro (N) en el panel de instrumentos se encenderá. Aun así, suelte lentamente la maneta del embrague para asegurarse de que la transmisión esté realmente en neutral.



Pedal del freno trasero

Al pisar el pedal del freno trasero se activa el freno y se enciende la luz de freno.



Caballote lateral

El caballote lateral está ubicado en el lado izquierdo de la motocicleta, asegúrese de desplegarlo al aparcar.

Este caballote lateral tiene una función de apagado automático del motor cuando el caballote está extendido, si el engranaje del motor está en una posición diferente de neutro, el motor no puede arrancar o el motor se apaga automáticamente después de arrancar, y sólo cuando el caballote está recogido, el motor puede arrancar normalmente.





CONSEJO:

- No aparque la motocicleta en una pendiente inclinada, ya que podría volcarse. Antes de estacionar el vehículo, por favor revise la posición del caballete lateral.

Juego de herramientas

El juego de herramientas está ubicado en el lado derecho del asiento trasero.

Las herramientas del juego de herramientas pueden utilizarse para realizar reparaciones, ajustes y sustituciones sencillas de algunas piezas durante el trayecto.





Ajuste de la suspensión delantera



ADVERTENCIA:

- El ajuste de la horquilla delantera requiere conocimientos técnicos profesionales, contacte con un taller autorizado RIEJU si necesita ajustar el amortiguador. Hacerlo por cuenta propia puede causar problemas de seguridad debido a una configuración incorrecta.

La horquilla delantera cuenta con 26 posiciones de regulación. Viene configurada de fábrica en el nivel 11. Gire el perno de ajuste con un destornillador plano en el sentido de las agujas del reloj (en la dirección H) hasta el límite máximo, nivel 1, y luego gire en sentido contrario (en la dirección S) hasta el nivel 11, definiendo así la resistencia de recuperación en el nivel 11.

Con un destornillador plano, gire la perilla de las horquillas hacia la derecha (dirección H) para aumentar la fuerza de recuperación, o hacia la izquierda (dirección S) para disminuirla.

Al girar la perilla, un “clic” indica que el ajuste se ha movido una posición. Asegúrese que ambas horquillas estén ajustadas al mismo nivel de resistencia.



ADVERTENCIA:

- No gire la perilla más allá de su límite para evitar dañar el amortiguador.

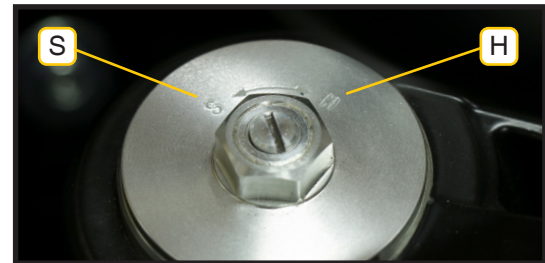



Ajuste del amortiguador trasero



ADVERTENCIA:

- No gire el regulador más allá de su límite para evitar dañar el amortiguador. El ajuste del amortiguador requiere conocimientos técnicos, por favor, comuníquese con un centro de servicio autorizado RIEJU para realizarlo. Ajustar el amortiguador por cuenta propia puede causar problemas de seguridad debido a un ajuste incorrecto.
- No desmonte, repare ni manipule el amortiguador. Si surge algún problema, comuníquese con un centro de servicio RIEJU.





Configuración I - Amortiguador trasero:

Tornillo de ajuste del amortiguador (1):

Gire la perilla en sentido horario con un destornillador plano para aumentar la fuerza de rebote; gírelo en sentido antihorario para disminuirla. El amortiguador cuenta con 26 posiciones y viene configurado de fábrica en la posición 5. Use un destornillador plano para girar el perno de ajuste en sentido horario (en la dirección H) hasta el límite máximo, 1, y luego gírelo en sentido contrario (en la dirección S) hasta la posición 5, de esta forma queda definida como resistencia de rebote la posición 5.

Ajuste el amortiguador en dirección descendiente con la ayuda del casquillo regulador para aumentar la precarga del resorte, haciendo que la amortiguación sea más dura. Si lo ajusta en la dirección ascendiente, disminuye la precarga del resorte, haciendo que la amortiguación sea más suave.

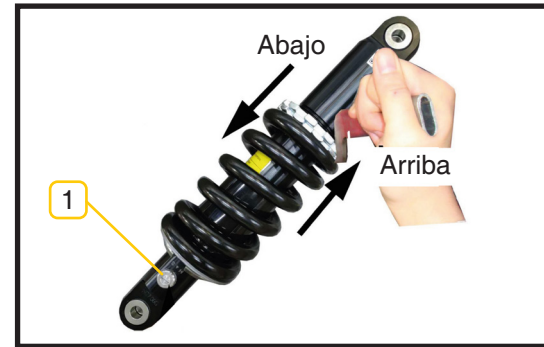



Configuración II - Amortiguador trasero:

Se pueden ajustar la compresión del amortiguador, el rebote (recuperación) y la precarga del resorte del amortiguador (blando o duro).

Tornillo de ajuste de compresión (2):

Girando hacia la dirección H (sentido horario), aumenta el valor de compresión del amortiguador trasero.

Girando hacia la dirección S (sentido antihorario), disminuye el valor de compresión.

La marca COMP en la parte superior del amortiguador trasero indica la compresión. Cuenta con 23 posiciones y viene configurado de fábrica en la posición 10. Use un destornillador plano para girar el tornillo de ajuste en la dirección H hasta la posición máxima 1, y luego gírelo en sentido contrario hacia la dirección S, hasta la posición 10, de esta forma queda definida como resistencia de compresión la posición 10).

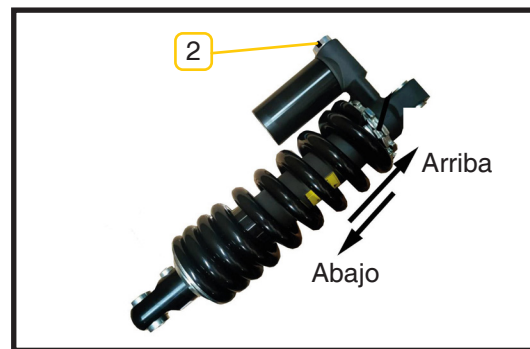



Tornillo de ajuste de rebote (3):

Use un destornillador plano para girar el tornillo de ajuste del amortiguador en sentido horario (dirección H), lo que aumenta la resistencia de rebote. Girándolo en sentido antihorario (dirección S), disminuye la resistencia de rebote. Tiene un total de 27 posiciones de regulación y viene configurado de fábrica en la posición 3. Use un destornillador plano para girar el tornillo de ajuste en sentido horario (en la dirección H) hasta la posición máxima 1, y luego gírelo en sentido contrario, (en la dirección S) hasta la posición 3, de esta forma queda definida como resistencia de rebote la posición 3).

Ajuste de precarga del resorte del amortiguador (blando o duro) (4):

Use la llave de ajuste del amortiguador para girarlo hacia abajo (sentido horario), lo que aumenta la precarga del resorte y endurece el amortiguador; o hacia arriba (sentido antihorario), lo que reduce la precarga del resorte y ablanda el amortiguador.

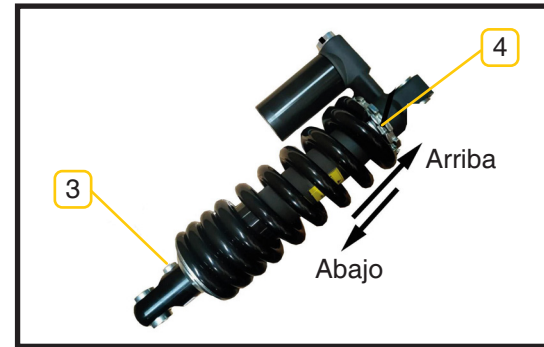



Ajuste de los espejos retrovisores

Gire el marco del espejo retrovisor (1) y la palanca del espejo (2) para ajustar el ángulo del espejo retrovisor.

Ajuste el marco del espejo retrovisor y la varilla hasta que pueda ver claramente la situación detrás de usted.

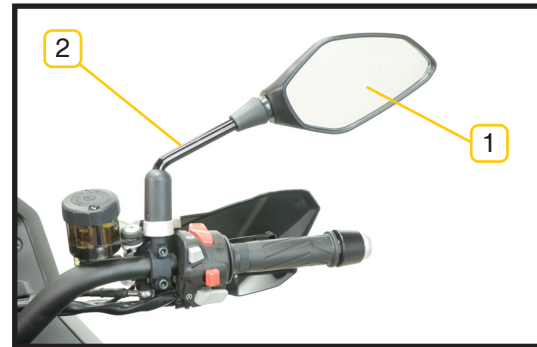

Instrucciones para el uso de combustible y aceite

Combustible

Utilice gasolina sin plomo.

Si el motor emite un ligero sonido de detonación, puede ser debido al uso de combustible de grado regular y debería ser reemplazado.



CONSEJO:

- El uso de gasolina sin plomo puede prolongar la vida útil de las bujías.



Aceite del motor

Utilice un aceite de motor totalmente sintético de alto rendimiento y alta pureza, conforme a las normas API SN y de viscosidad 10W-50. Los daños en el motor causados por el uso de un aceite distinto a estas especificaciones no serán aceptados bajo garantía y afectarán a la garantía del vehículo.

| | |
|-----------------------|---------------------|
| Tipo de aceite | GRO SMART OIL 10W50 |
|-----------------------|---------------------|



INSPECCIÓN ANTES DE CONDUCIR

Antes de conducir la motocicleta, es esencial revisar lo siguiente. La importancia de estas verificaciones nunca debe ser pasada por alto. Todos los elementos de verificación deben completarse antes de conducir.

| Contenido de la verificación | Puntos clave de la verificación |
|---|--|
| Manillar | <ol style="list-style-type: none">1) Rotación estable.2) Rotación suave.3) Sin movimiento axial ni holgura. |
| Frenos | <ol style="list-style-type: none">1) El manillar y el pedal de freno tienen el juego correcto.2) Sin sensación esponjosa en los frenos.3) Sin fugas de aceite. |
| Neumático | <ol style="list-style-type: none">1) Presión de neumáticos adecuada.2) Profundidad de la banda de rodadura adecuada.3) Sin grietas ni daños. |
| Nivel de combustible | Suficiente cantidad de combustible para el viaje planificado. |
| Luces | Operación de todas las luces: faro delantero, luces de posición, luces de freno, intermitentes, luces del panel de instrumentos, etc. |
| Luces indicadoras | Luces altas, indicador de marcha, indicador de intermitentes. |
| Bocina, Maneta de freno delantero, Pedal de freno trasero | Funcionamiento normal. |



| Contenido de la verificación | Puntos clave de la verificación |
|------------------------------|--|
| Aceite de motor | Nivel de aceite correcto. |
| Acelerador | 1) El cable del acelerador tiene el juego adecuado. 2) Aceleración y desaceleración suaves. |
| Embrague | 1) El juego del cable del embrague es adecuado. 2) Funcionamiento suave. |
| Cadena de transmisión | 1) Tensión adecuada. 2) Lubricación adecuada. |
| Líquido refrigerante | El nivel del líquido refrigerante debe estar dentro del rango estándar. |



PRIMER RODAJE

Motor en marcha

Ya sea en estado caliente o frío, el motor debe tener suficiente tiempo de marcha en ralentí antes de arrancar para que el aceite fluya a todas las partes que necesitan lubricación.

Durante el rodaje, la velocidad del motor en los primeros 500 km no debe superar las 5000 RPM, y la velocidad del motor en los 500 a 1000 km no debe superar las 7000 RPM.

Durante el período de rodaje, la marcha y la velocidad del motor deben cambiarse con frecuencia, y no se debe conducir continuamente durante mucho tiempo bajo una marcha y velocidad determinadas.

Durante el período de rodaje, cuando el motor funciona a una velocidad baja fija, el desgaste de las piezas se intensifica. Por lo tanto, no conduzca a una velocidad constante baja durante mucho tiempo.

Durante el rodaje, evite aceleraciones y frenadas bruscas, excepto en caso de emergencia.

No arrastre la marcha para conducir, preste atención a reducir la velocidad con anticipación al desacelerar y mantenga el motor en un estado de funcionamiento cómodo en todo momento.

Deben evitarse trayectos muy largos durante el rodaje, para que el motor tenga suficiente tiempo de descanso.



El período de rodaje tiene un gran impacto en la vida útil y el consumo de combustible del vehículo, así que lea atentamente el manual antes de usarlo (en el primer viaje de 500 km, el uso correcto del vehículo le permitirá garantizar el rendimiento del vehículo y disfrutar de la conducción).

Rodaje de los neumáticos

La superficie del neumático nuevo es lisa. Si conduce a alta velocidad es fácil que ocurra una situación de peligro. Para lograr el máximo agarre del neumático, el proceso de rodaje es imprescindible.

En los primeros 200 km, puede rodar el neumático a través de curvas a baja velocidad hasta que todos los ángulos de la corona estén completamente rodados.

Un abultamiento en la corona del neumático puede causar accidentes. La forma de evitarlo es el rodaje del neumático.

Rodaje del sistema de frenos

Durante los primeros 500 km, los discos de freno nuevos aún están en su estado original, por lo que su nivel óptimo de fricción no se ha alcanzado. Para compensar la pérdida de eficiencia de frenado, puede controlar la maneta del freno con mayor fuerza.



PRECAUCIÓN:

- Cuando esté rodando un vehículo nuevo, la velocidad del motor debe cambiar de vez en cuando. No conduzca continuamente a una velocidad determinada. El propósito es someter adecuadamente los componentes al estrés para que se adapten completamente, pero sin aplicar una carga excesiva.



CONDUCCIÓN DEL VEHÍCULO

Inspección previa a la conducción

Si el vehículo no se inspecciona antes de conducir, aumentará la probabilidad de accidentes y daños al vehículo. Preste atención a los siguientes elementos:

Sistema de dirección

- El manillar de dirección gira con flexibilidad sin atascarse.
- La columna de dirección no se mueve ni está suelta.

Acelerador

- El juego libre del acelerador es correcto.
- El acelerador funciona suavemente sin atascarse.



Freno

- La maneta de freno y el pedal de freno funcionan normalmente.
- El nivel del líquido de freno es el correcto en el depósito de líquido de freno.
- El punto de presión medio es claro durante el frenado.
- El disco de freno y la placa de fricción deben estar libres de agua y manchas de aceite.

Amortiguador

- Presiona para volver suavemente.

Cadena de transmisión

- No hay desgaste ni daños excesivos.
- La tensión de la cadena es la correcta.



Neumático

- La presión de los neumáticos es la correcta.

- La profundidad del dibujo no está excesivamente desgastada.

- El dibujo está libre de grietas y cortes.

Aceite del motor

- El nivel de aceite es el correcto.

Sistema de refrigeración

- El nivel del refrigerante es el correcto.

- No hay fugas de refrigerante.

Iluminación

- Luz de cruces/ Posición de la luz delantera, lámpara trasera / lámpara de freno, Intermitentes, faro e iluminación del instrumento se encienden normalmente.



Indicador de luces

- Los indicadores de luces largas, neutral e intermitentes controlados por el interruptor de la maneta de freno funcionan correctamente. Los indicadores de alerta de presión de aceite, fallo motor, temperatura del agua y nivel de aceite no parpadean ni se encienden después de arrancar el motor.

Claxon

- Funciona correctamente.

Interruptor de apagado del motor

- Funciona correctamente.

Caballote lateral

- Puede retraerse y desplegarse normalmente.

Espejos retrovisores

- Con el vehículo perpendicular al suelo se deben observar claramente desde los dos espejos retrovisores los objetos situados dentro de 10 m en la parte trasera y 4 m a lo ancho.
- Si no es así, ajuste el ángulo de los espejos retrovisores.



Arranque del motor

Verifique si el interruptor de apagado del motor está en la posición “”.

Inserte la llave en el interruptor de encendido y gírela a la posición “”.

Confirme si el motor está en punto muerto, y el indicador “N” del panel de instrumentos está encendido.

Después de cumplir con las condiciones anteriores, presione la maneta de embrague con la mano izquierda para garantizar la seguridad y presione el botón de arranque eléctrico “” con la mano derecha. En este momento, no es necesario girar el manillar del acelerador. Suelte inmediatamente el botón de arranque eléctrico después que el motor se encienda.

Arranque el motor y permita que el motor funcione en ralentí hasta que caliente.



PRECAUCIÓN:

- Cuanto más frío esté el clima, más tiempo necesita el motor para calentarse. Un precalentamiento suficiente favorece una mejor lubricación y reduce el desgaste del motor.
- No deje que el vehículo en ralentí durante mucho tiempo. Una mala disipación del calor podría provocar el sobrecalentamiento del motor y dañar partes internas.
- En un entorno frío, para facilitar el arranque, el acelerador se puede girar adecuadamente mientras se presiona el botón de arranque eléctrico.
- La lubricación del motor solo funciona cuando el motor está en marcha, no circule con el vehículo con el motor parado, por ejemplo, en bajadas, ya que puede dañarlo.
- Después que encienda el motor, verifique si la luz de fallo motor del panel está encendida o parpadeando. Si es así, apague el motor inmediatamente y haga las comprobaciones correspondientes.



Esta serie de vehículos está diseñada con interruptores de interconexión del circuito de encendido y el circuito de arranque. El motor solo puede arrancarse en las siguientes condiciones: la marcha está en punto muerto, el interruptor de encendido y el interruptor de apagado están en posición “” abierta, presione la maneta del embrague para garantizar la seguridad.



PRECAUCIÓN:

- Los gases irritantes emitidos por las motocicletas contienen monóxido de carbono, un gas altamente tóxico, incoloro e inodoro. No haga funcionar el motor en ralentí durante mucho tiempo en lugares mal ventilados o en habitaciones sin equipo de ventilación, para evitar el riesgo de intoxicación por gas.

Uso de la transmisión

La transmisión permite que el motor funcione de manera suave dentro de su rango normal de operación. Los conductores deben elegir la marcha más adecuada para las condiciones generales.

No debe deslizar el embrague para controlar la velocidad del vehículo, es preferible reducir la velocidad para que el motor funcione dentro de su rango normal.

Conducción en pendientes

Cuando se ascienda por una pendiente empinada y la motocicleta comience a desacelerar y parezca que le falta potencia, se debe cambiar a una marcha más baja para que el motor pueda recuperar la potencia normal de salida. El cambio de marchas debe hacerse rápidamente para evitar que el vehículo pierda potencia durante un corto período.

Al bajar una pendiente, se debe cambiar a una marcha baja para facilitar el frenado. Tenga cuidado que las revoluciones del motor no superen el rango de velocidad recomendado.



Uso de frenos y aparcamiento

Para desacelerar, suelte el puño del acelerador y, al mismo tiempo, aplique uniformemente los frenos delanteros y traseros. Cambie a una marcha más baja para reducir la velocidad.

Antes de detener la motocicleta, apriete la maneta del embrague (posición de desconexión) y cambie a punto muerto. Observe el indicador de punto muerto en el panel para determinar si la transmisión está en neutro.



PRECAUCIÓN:

- Utilice los frenos delanteros y traseros de manera equilibrada. Una preferencia por usar solo los frenos delanteros o traseros acelera el desgaste de los frenos y reduce su rendimiento. Conducir con frenos excesivamente desgastados puede provocar un fallo en los frenos, lo que podría resultar en muerte o lesiones graves.



CONSEJO:

- El sistema de frenos es un componente de seguridad importante. Por favor, contacte con un servicio autorizado RIEJU para la reparación o sustitución del sistema de frenos. Un mantenimiento inadecuado del sistema de frenos puede afectar negativamente el rendimiento de frenado, lo que podría resultar en muerte o lesiones graves.

La motocicleta debe aparcarse en un terreno firme y plano. No aparque en lugares que obstaculicen el tráfico.

Gire el interruptor de encendido a la posición “” para apagar el motor. Bloquee la dirección para prevenir el robo del vehículo. Retire la llave del interruptor de encendido.



Combustible

Los parámetros de consumo de combustible que se ven al comprar un vehículo son datos obtenidos a una velocidad determinada y constante, estas condiciones de conducción son diferentes a los de una conducción habitual, por lo que notará que el consumo real de combustible puede ser mayor o menor que los parámetros de consumo declarados.

- ☒ Conducir en áreas urbanas no es favorable para el consumo de combustible. Las paradas frecuentes significan que el motor arranca con frecuencia.
- ☒ Estos vehículos conducen a menudo a una velocidad promedio que está definida en 90 km/h. Si la velocidad se incrementa de 100 km/h a 140 km/h, el volumen de combustible aumenta en aproximadamente un 20%.
- ☒ Evite los viajes de corta distancia. El combustible consumido al arrancar el vehículo en el primer kilómetro es más del doble que en condiciones normales, porque el motor no ha alcanzado la temperatura óptima de funcionamiento.
- ☒ La presión insuficiente de los neumáticos aumentará la resistencia a la rodadura de las ruedas, aumentando así el consumo de combustible.
- ☒ Verificar y mantener su vehículo estrictamente de acuerdo con el ciclo de mantenimiento también es una parte importante del ahorro de combustible.



Evaporación del combustible

Cuando el sistema de evaporación de combustible falle, póngase en contacto con el taller de servicio de **RIEJU** para su mantenimiento. No cambie el sistema de evaporación de combustible, ya que podría no cumplir con los requisitos de las regulaciones de emisión de evaporación de combustible.

Después del desmontaje y mantenimiento, verifique si todas las tuberías están bien conectadas y si las juntas de las tuberías no tienen fugas de aire, obstrucciones, etc. La manguera de goma no debe estar sujeta a extrusión, fracturas, daños, etc.

El vapor de combustible en el depósito de combustible se libera en el canister de carbón activo a través de la tubería de desorción. Cuando el motor deja de funcionar, el vapor de combustible es adsorbido por el carbón activo en el canister; cuando el motor está funcionando, el vapor de combustible en el canister se libera a la cámara de combustión del motor a través de la tubería de desorción para participar en la combustión, evitando así que el vapor de combustible se libere directamente a la atmósfera y cause contaminación ambiental.

Al mismo tiempo, la tubería de adsorción también equilibra la presión del aire en el depósito de combustible. Cuando la presión del aire en el depósito de combustible es menor que la presión atmosférica externa, la presión del aire en el depósito de combustible puede ser complementada a través de la tubería de aire y la tubería de adsorción del canister. Por lo tanto, asegúrese de que todas las tuberías estén despejadas, evite obstrucciones, extrusiones y otros fenómenos, y asegúrese de que la válvula antideslizante esté instalada correctamente, de lo contrario, puede causar daños a la bomba de combustible o al depósito de combustible, deformación, ruptura u otras partes.



El sistema de control de evaporación de combustible funciona según los siguientes principios:

- ☒ Después que la gasolina del depósito de combustible se caliente, la gasolina se evapora, pasa a través de la válvula de descarga hasta el extremo del depósito de carbón activo (canister) y es adsorbida por este.

- ☒ El aire fresco es llevado al motor a través de la tubería del acelerador hasta la entrada del motor mediante la purga.



Catalizador

El sistema de emisión del vehículo está equipado con un catalizador, que reduce los componentes nocivos de los gases de escape del motor. El mal funcionamiento del motor dañará el catalizador, así que siga las siguientes recomendaciones:

- ☒ Se debe realizar un mantenimiento regular según lo establecido en el manual.
- ☒ En caso de un funcionamiento inestable del motor, póngase en contacto con el concesionario autorizado por **RIEJU** para solucionar el problema lo antes posible.
- ☒ Cuando se encienda la luz de alarma de combustible, rellene el combustible lo antes posible. Un nivel de aceite demasiado bajo causará un suministro irregular de combustible.
- ☒ No arranque el motor remolcándolo o empujando la moto manualmente.
- ☒ Apague el vehículo solo en ralentí.



PRECAUCIÓN:

- El catalizador es un componente muy delicado.
- Se debe usar gasolina sin plomo E5 o E10. El uso de otro combustible (gasolina o diésel) dañará el catalizador y otras partes importantes del motor, incluso si es una cantidad muy pequeña.

**PRECAUCIÓN:**

- No aparcar ni conducir sobre materiales inflamables, como heno, etc. La temperatura del catalizador es muy alta, lo que podría encender estos objetos.

Resolución de problemas

El contenido de resolución de problemas puede ayudarte a encontrar la causa del problema general. Por supuesto, esto es solo una evaluación básica. Si aún no se puede solucionar, por favor, lleva el vehículo al concesionario autorizado por **RIEJU** para su tratamiento.

El motor no arranca

- Comprueba si está en punto muerto y si el interruptor de apagado está en la posición abierta.
- Si está en marcha, asegúrate de que el interruptor de apagado esté en la posición abierta, el embrague esté apretado y el caballete lateral esté retraído.
- Verifica si hay suficiente combustible.
- Asegúrate de que la batería tenga suficiente energía.



Arranque difícil del motor

- ☒ Verifica si te encuentras en un entorno de baja temperatura. Si es así, acelere ligeramente al arrancar.
- ☒ Pérdida de energía de la batería.
- ☒ Si el aceite está muy espeso, evalúa si es necesario cambiar el aceite.

Debilidad del motor

- ☒ Verifica si el filtro de aire está limpio.
- ☒ Revisa si el filtro de combustible está obstruido.
- ☒ Si te encuentras a gran altitud.
- ☒ El mantenimiento y ajuste incorrectos dañarán tu vehículo. Este tipo de daño no estará cubierto por la política de garantía de **RIEJU**.
- ☒ Si no estás seguro de alguna operación correcta, por favor, contacta al distribuidor autorizado de **RIEJU**.



INSPECCIÓN Y MANTENIMIENTO

Inspección diaria

Después de usar el vehículo bajo condiciones adversas, después de la lluvia o después de lavar el vehículo, se debe realizar la lubricación correspondiente. Para conducir de manera segura hay que mantener una buena lubricación de las piezas móviles, es una operación necesaria para prolongar la vida útil del vehículo.

Los puntos de inspección y lubricación diarios son los siguientes:

- Maneta del embrague.
- Maneta de freno.
- Cojinete del pedal de freno.
- Eje del caballete lateral y gancho del muelle del caballete lateral.
- Ejes y muelles de retorno de reposapiés principal y auxiliar.
- Cadena de transmisión.



PRECAUCIÓN:

- Excepto que la cadena de transmisión necesite lubricarse con aceite para cadenas, se recomienda lubricar otros puntos de lubricación con grasa de litio de color.

Mantenimiento de la batería

La batería se encuentra debajo del asiento. La batería con la que está equipada esta motocicleta es una batería libre de mantenimiento. No es necesario verificar regularmente la posición y proporción del electrolito durante el ciclo de servicio, pero se debe verificar regularmente el estado de carga.



PRECAUCIÓN:

- Si las condiciones lo permiten, se recomienda cargar la batería durante 30 minutos antes del primer uso, lo que puede prolongar eficazmente la vida útil de la batería.



Tabla de mantenimiento

| COMPONENTE | Obs. | 1.000 Km | 6.000 Km | 12.000 Km | 18.000 Km | 24.000 Km | 30.000 Km |
|--|--------|--------------------------------|----------------------|-----------|-----------|-----------|-----------|
| * Pasaje de combustible | | I | I | I | I | I | I |
| * Operación del acelerador | | I | I | I | I | I | I |
| Filtro de aire | Nota 1 | I | I | R | I | R | I |
| * Bujía | | cada 24.000 km o cada dos años | | | | | |
| * Holgura de las válvulas | | cada 48.000 km: A | | | | | |
| Aceite de motor | | R | I | R | I | R | I |
| Filtro de aceite | | R | I | R | I | R | I |
| * Sistema de refrigeración | | I | I | I | I | I | I |
| * Cadena de transmisión | Nota 3 | I | cada 1.000 km: I,L,A | | | | |
| Desgaste de las pastillas de freno | | | I | I | I | I | I |
| * Sistema de frenos | | I, A | I, A | I, A | I, A | I, A | I, A |
| Ajuste del haz de luz del faro delantero | | | I | I | I | | |
| Dispositivo de embrague | | I | I | I | I | I | I |
| Caballote lateral | | | I | I | I | I | I |
| * ww | | | I | I | I | I | I |
| * Tuerca, perno, elemento de fijación | Nota 3 | I | | I | | I | |
| * Ruedas/llantas | Nota 3 | I | I | I | I | I | I |
| * Engranaje de dirección | | I | | | I | | I |

I: Inspección, limpieza, ajuste, lubricación según sea necesario o reemplazo / C: limpiar / R: reemplazo / A: ajuste / L: lubricar



*Para estos elementos, se recomienda que sean revisados y reparados por un taller autorizado RIEJU para garantizar la seguridad.

Nota:1. En áreas con mucho polvo, se deben realizar inspecciones más frecuentes. En particular el mantenimiento del filtro de aire debe acortarse. El primer mantenimiento se realizará a los 1000 km y se recomienda realizar una limpieza del filtro de aire cada 6000 km.

Nota: 2. Si el odómetro supera este valor, repita el cronograma mostrado en esta tabla para el mantenimiento periódico.

Nota: 3. Si conduce frecuentemente en caminos irregulares u otras condiciones adversas, es necesario realizar mantenimientos frecuentes para mantener el buen rendimiento del vehículo.



- El plan de mantenimiento puede cambiar en función del uso de la motocicleta, la conducción, las condiciones ambientales, etc. ...



Nivel de aceite del motor

Antes de arrancar el motor, se debe verificar el nivel de aceite en el motor.

Para revisar el nivel de aceite, asegúrese que el vehículo esté perpendicular al suelo en un terreno plano y observe a través de la ventana de inspección de aceite si el nivel está entre las marcas superior e inferior.

Cuando el nivel de aceite esté por debajo de la marca inferior (2), retire la tapa del depósito de aceite (1) y añada aceite hasta que el nivel esté entre las marcas superior e inferior.

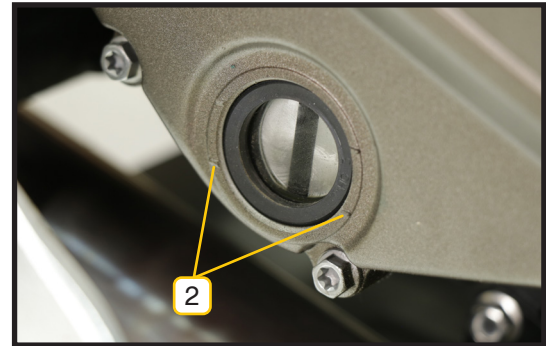
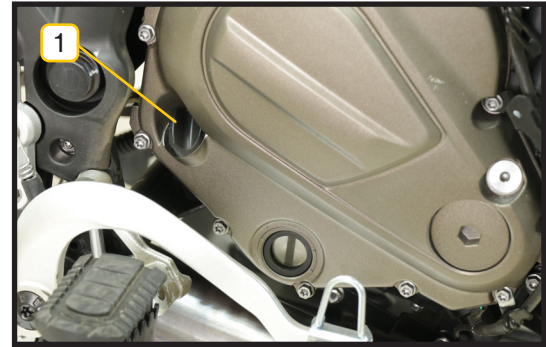



Cambio de aceite y filtro de aceite



Al cambiar el aceite, hágalo mientras el motor aún esté caliente y la motocicleta esté apoyada en su soporte (asegurándose de que la motocicleta esté nivelada y en posición perpendicular al suelo), para asegurar un drenaje rápido y completo del aceite.

La capacidad de aceite del motor es de aproximadamente 2,6 litros, y 2,0 litros (sin reemplazo del filtro de aceite) o 2,2 litros (con reemplazo del filtro de aceite).

Antes de drenar el aceite, coloque una bandeja de drenaje debajo del área de drenaje de aceite y retire el perno de drenaje (1). Después de vaciar completamente el aceite del cárter, reinstale el perno de drenaje con un torque de 20-25N.m y cambie el filtro de aceite (2) siguiendo estos pasos:

1. Utilice una herramienta especial para desmontar el filtro de aceite, sujete el filtro con la herramienta y gírelo en sentido antihorario para quitarlo.
2. Limpie el filtro de aceite y la superficie de instalación del motor con un paño limpio.
3. Utilice un filtro de aceite nuevo y aplique una capa

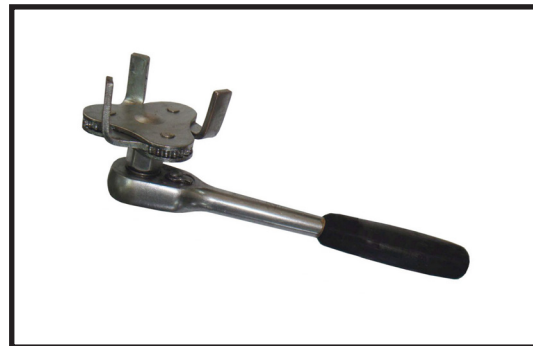
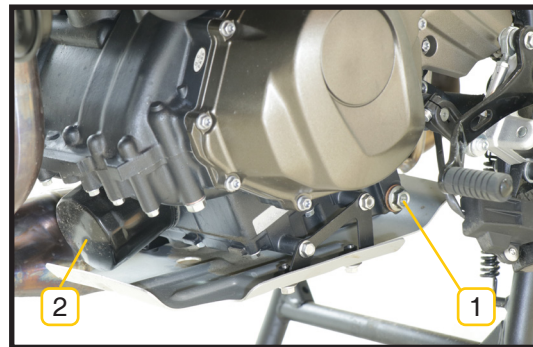



de aceite lubricante en el anillo O de sellado (A).



- No retire el anillo O del filtro de aceite, ya que esto podría provocar una instalación incorrecta del anillo y causar fugas de aceite o daños en el motor.

4. Instale manualmente el nuevo filtro de aceite en el motor hasta que no pueda apretarlo más con la mano, luego use una llave de torque para apretarlo, con un torque de 15-20N.m.
5. Vierta aproximadamente 2.9L de aceite de motor API SN 10W50.
6. Coloque la tapa de llenado de aceite.
7. Arranque el motor y déjelo funcionar al ralentí durante unos minutos, luego apague el motor.
8. Verifique nuevamente el nivel de aceite para asegurarse que el nivel esté entre la marca mínima y la marca máxima. Verifique también que el motor no tenga fugas de aceite.
9. Si hay salpicaduras de aceite, límpielas.





Bujía

Limpie la carbonilla adherida a la bujía con un cepillo de metal pequeño o un limpiador de bujías a los primeros 1.000km de conducción y luego cada 24.000km.

Ajuste la luz de la bujía con un calibrador de espesor para mantenerla entre 0.7-0.8 mm

Reemplace la bujía después de cada 24.000km o cada 2 años (lo que ocurra primero).



CUIDADO:

- No apriete demasiado las bujías ni las cruce para evitar dañar las roscas de la culata. Al retirar las bujías, evite que la suciedad entre en el motor a través del orificio de la bujía.

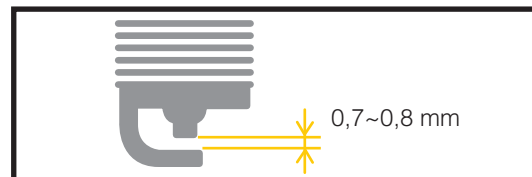

TIPO DE BUJÍA

NGK CR8E

SEPARACIÓN ENTRE ELECTRODOS

0,7~0,8 mm



Ajuste del cable del acelerador

1. Compruebe si la empuñadura del acelerador se mueve con facilidad desde la posición completamente abierta a la completamente cerrada, con el manillar girado completamente a la izquierda y luego completamente a la derecha.
2. Mida el juego libre en el borde del puño del acelerador. El juego libre estándar debe ser de 10° - 15° .

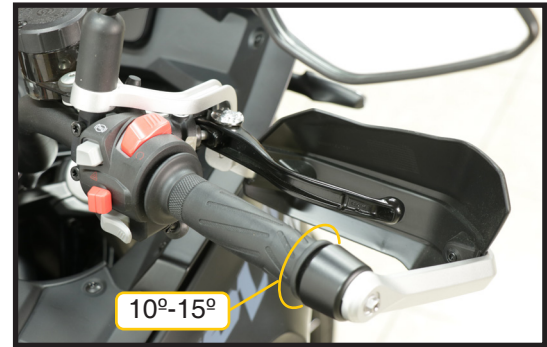

Este vehículo está equipado con cables de acelerador de doble línea, el cable de acelerador A (tracción) apertura el acelerador, y el cable de acelerador B (empuje) es el cable que cierra el acelerador.

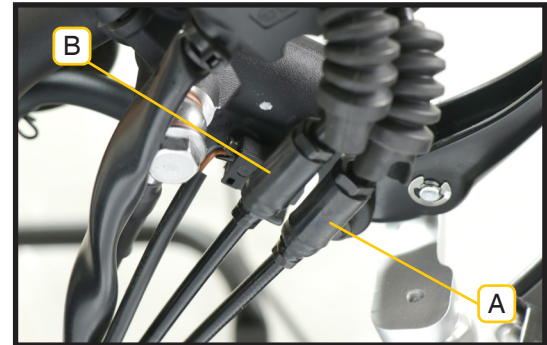



Siga los pasos a continuación para ajustar el juego libre del puño del acelerador:

Cable de acelerador (tracción) (A)

1. Quite el protector del cable del acelerador.
2. Afloje la tuerca de bloqueo (1).
3. Apriete completamente la tuerca de ajuste (2).

Cable de acelerador (empuje) (B)

4. Afloje la tuerca de bloqueo (1).
5. Gire la tuerca de ajuste (2) para que el juego libre del puño del acelerador esté entre 10° - 15° .
6. Apriete la tuerca de bloqueo (1).
7. Ajuste la tuerca (4) para que el puño del acelerador se mueva libremente.
8. Apriete la tuerca de bloqueo (3).

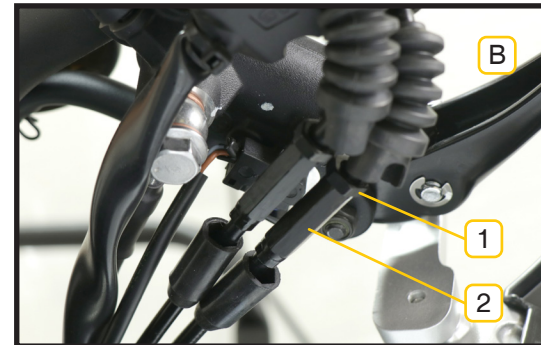
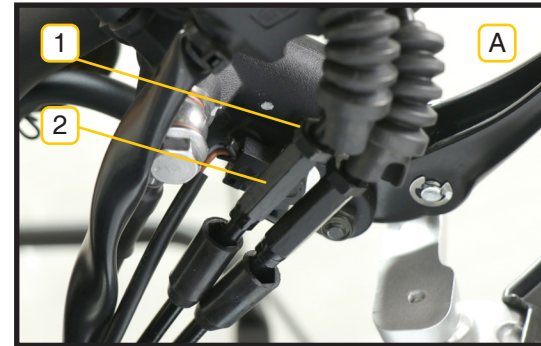



Ajuste del embrague

El juego libre de la maneta de embrague debe estar entre 10-20 mm, medido en el extremo de la maneta de embrague. Si el juego está fuera de este rango, ajuste el juego libre del cable de embrague siguiendo estos pasos:

1. Retire el protector del cable del embrague.
2. Afloje la tuerca de bloqueo (1).
3. Gire el tornillo de ajuste (2) hacia adentro o hacia afuera para lograr el juego libre necesario.
4. Apriete la tuerca de bloqueo (1).

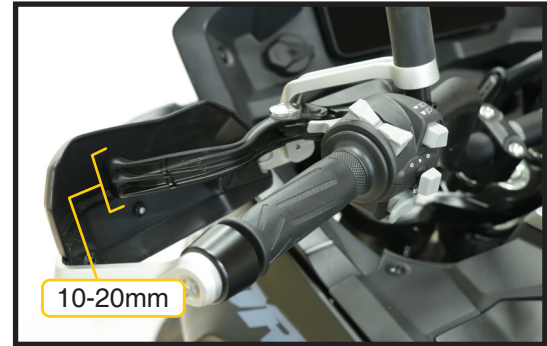



5. Si el ajuste en el extremo del cable del lado de la maneta del embrague está al límite y aún no cumple con el juego libre requerido, regule el juego mediante la tuerca de bloqueo A y la tuerca de ajuste B en el extremo del cable del embrague del lado del motor.

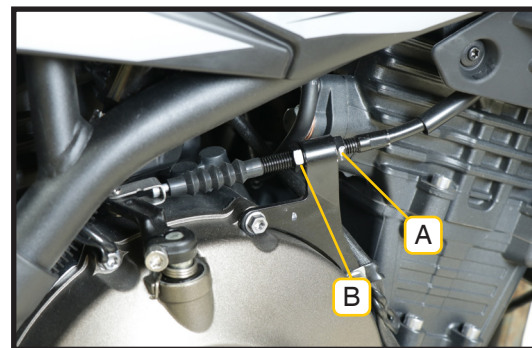

Ajuste del ralentí del motor

El motor paso a paso integrado en la motocicleta ajusta automáticamente el ralentí a un rango apropiado. Si necesita ajustes, comuníquese con un taller autorizado RIEJU.



Cuerpo de inyección

El ralentí de la motocicleta puede reducirse debido a la acumulación de suciedad en el cuerpo del acelerador.

Por eso se recomienda limpiar el cuerpo del acelerador cada 24.000 km.

Al limpiar el cuerpo de inyección, desconecte la conexión del terminal negativo de la batería, desconecte los conectores del sensor instalados en el cuerpo de inyección; retire el cable del acelerador, la manguera conectada al filtro de aire y al colector de admisión, y luego retire el cuerpo de inyección.

Rocíe limpiador en la pared interna del cuerpo el cuerpo de inyección y utilice un cepillo para eliminar el polvo y la carbonilla.

Una vez completada la limpieza, realice la operación en sentido inverso, instale el cuerpo de inyección y asegúrese de que todas las piezas estén correctamente colocadas, luego verifique que el motor arranque sin problemas.



- Evite que las impurezas obstruyan el conducto de bypass.



Cadena de transmisión

La vida útil de la cadena de transmisión depende de la lubricación y ajuste adecuados. El mantenimiento inadecuado puede causar un desgaste prematuro de la cadena de transmisión y los piñones. En condiciones de uso severas, se debe realizar un mantenimiento más frecuente.

Ajuste de la cadena de transmisión:

Cada 1000 km de conducción, ajuste la cadena de transmisión para que su holgura sea de 28~35 mm.

Dependiendo de sus condiciones de conducción, es posible que necesite ajustar la cadena con frecuencia.

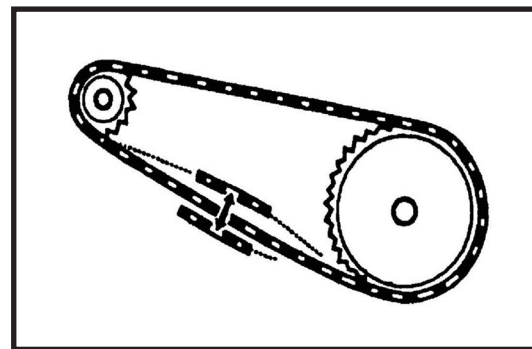

PRECAUCIÓN:

- Estas son las recomendaciones para los intervalos máximos de ajuste, pero en realidad, debe verificar y ajustar la cadena antes de cada viaje. Una cadena demasiado floja puede causar accidentes por desprendimiento de la cadena o daños graves al motor.





Ajuste la cadena de la siguiente manera:

1. Levante la motocicleta con un soporte.
2. Afloje la tuerca del eje trasero (1).
3. Afloje la contratuerca (2).
4. Gire el tornillo de ajuste (3) hacia la derecha o hacia la izquierda para ajustar la holgura de la cadena, y asegúrese de que los piñones delantero y trasero estén alineados en línea recta. Para facilitar este ajuste, hay marcas de referencia en el brazo oscilante y en cada ajustador de cadena, que pueden alinearse entre sí y servir como referencia de un extremo a otro. Después de alinear y ajustar la holgura de la cadena a 28-35 mm, vuelva a fijar la tuerca del eje trasero para la comprobación final.

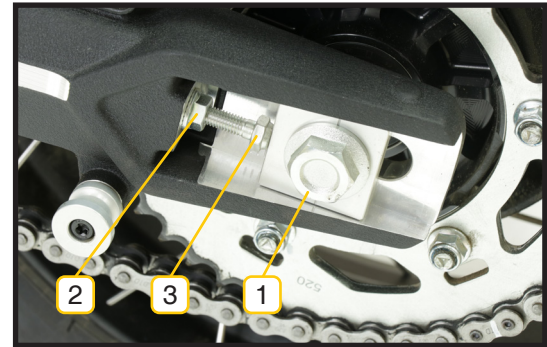

- Cuando se instala una cadena nueva, siempre verifique si los dos piñones están desgastados y cámbielos si es necesario.



Durante las inspecciones periódicas, verifique la cadena en las siguientes condiciones:

1. Pernos sueltos
2. Rodillos dañados
3. Eslabones de la cadena secos y oxidados
4. Eslabones de la cadena retorcidos o atascados
5. Daños excesivos
6. Ajuste de la cadena floja.

Si la cadena presenta estos problemas, es muy probable que los piñones también estén dañados. Revise los piñones en los siguientes aspectos:

1. Dientes excesivamente desgastados
2. Dientes rotos o dañados
3. Tuercas de fijación del piñón sueltas.



Lubricación de la cadena de transmisión

Para lubricar la cadena se debe utilizar preferentemente grasa lubricante específica para la cadena de transmisión, disponible en la mayoría de las tiendas de motocicletas. También se puede usar aceite de motor u otros lubricantes como sustitutos. Impregne las uniones de cada eslabón para que la grasa penetre entre las placas, pasadores, bujes y rodillos de la cadena.



Frenos

Este vehículo utiliza frenos de disco en las ruedas delanteras y traseras. Una operación correcta de los frenos es muy importante para una conducción segura. Recuerde siempre realizar revisiones regulares del sistema de frenos, las cuales deben ser llevadas a cabo por un servicio autorizado RIEJU.

Ajuste freno delantero y trasero

1. El juego libre de la maneta del freno delantero debe ser de 10 a 20mm.
2. Mida la distancia que el pedal de freno trasero recorre antes que opere el freno.

Juego libre del pedal: 5-15mm.

Ajuste del freno trasero

Siga los siguientes pasos para ajustar el juego libre del pedal del freno:

1. Afloje la tuerca (1).
2. Atornille o desatornille la varilla (2) para ajustar el juego libre del pedal del freno.
3. Una vez que el juego libre cumpla con los valores especificados, apriete la tuerca (1) para fijarla.
4. Después del ajuste, el freno no debe presentar arrastre.

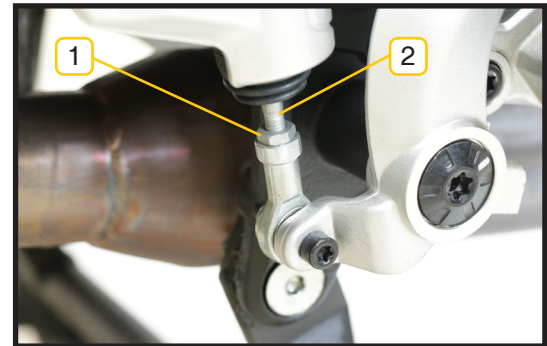
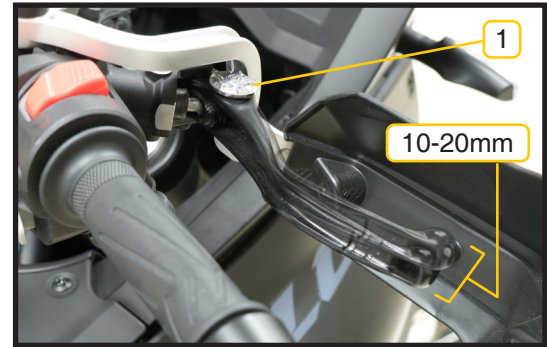



Pastillas de fricción

El método para inspeccionar las pastillas de freno consiste en verificar si las pastillas dentro de la pinza están desgastadas hasta la marca de la ranura (1).

Si se han desgastado más allá de esta marca, deben ser reemplazadas.

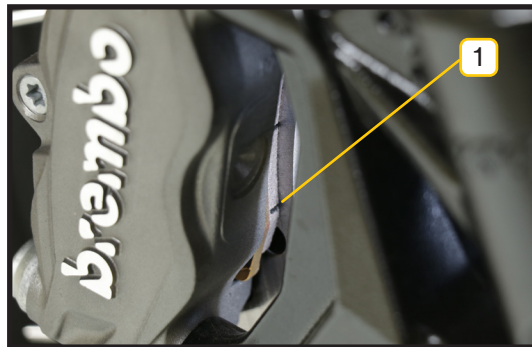



Líquido de frenos

Cuando las pastillas se desgastan, el líquido en el depósito se introduce automáticamente en la manguera de freno, lo que provoca que el nivel del líquido descienda. El depósito de líquido de freno delantero está instalado encima del lado derecho del manillar, mientras que el depósito de líquido de freno trasero se encuentra en la parte central derecha de la motocicleta. Si el nivel del líquido está por debajo de la marca inferior del depósito o de la línea MIN, debe añadirse el líquido de freno especificado, asegurándose que el nivel esté entre las marcas MIN y MAX. El rellenado del líquido de frenos debe considerarse una parte esencial del mantenimiento periódico.



CUIDADO:

- Este vehículo utiliza líquido de frenos DOT4. No debe utilizar líquido de frenos de un envase abierto o líquido sobrante de un servicio anterior, ya que el líquido viejo puede absorber humedad del aire. Tenga cuidado de no salpicar el líquido de frenos sobre superficies pintadas o plásticas, ya que puede erosionar estas superficies.



Depósito de líquido de freno delantero

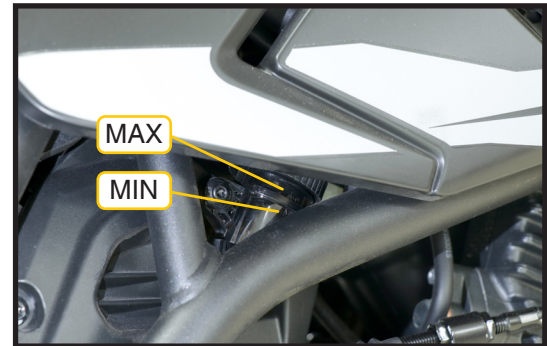

Depósito de líquido de freno trasero



Sistema de frenos

Los siguientes aspectos del sistema de frenado deben revisarse diariamente:

1. Verifique si hay fugas en el sistema de frenado de las ruedas delanteras y traseras.
2. Mantenga una cierta fuerza de reacción en la maneta y el pedal de freno.
3. Verifique el estado de desgaste de las pastillas de freno. La clave está en verificar si la pastilla se ha desgastado hasta el fondo de la ranura. Si han superado la línea del fondo de la ranura, entonces ambas pastillas de fricción deben reemplazarse juntas.



PRECAUCIÓN:

- Si el sistema de frenos o las pastillas de freno necesitan reparación o reemplazo, le recomendamos que deje este trabajo a un taller autorizado RIEJU. Ellos tienen las herramientas completas y la experiencia técnica para hacer este trabajo de la manera más segura y económica. Cuando acabe de reemplazar las pastillas de freno, primero presione y suelte varias veces la maneta de freno para que las pastillas de fricción se extiendan completamente y recuperen la fuerza normal de apoyo, y para estabilizar la circulación del líquido de frenos.



Neumáticos

La presión correcta de los neumáticos proporcionará la máxima estabilidad, comodidad al conducir y durabilidad de los neumáticos. Verifique la presión de los neumáticos y ajústela según sea necesario.

| | |
|-----------------|-----------------------|
| Rueda delantera | 220 ±10 kPa (2,2 bar) |
| Rueda trasera | 250±10 kPa (2,5 bar) |



- Verifique la presión de los neumáticos cuando estén “fríos” antes de conducir.

La profundidad del patrón en la corona del neumático debe ser mayor o igual a 0,8 mm, si la profundidad es menor a 0,8 mm, entonces se debe reemplazar el neumático nuevo.



PRECAUCIÓN:

- No intente reparar neumáticos dañados. El equilibrio de las ruedas y la fiabilidad de los neumáticos pueden deteriorarse.



PRECAUCIÓN:

- El inflado inadecuado de los neumáticos puede causar un desgaste anormal de la banda de rodadura y poner en peligro la seguridad. Un inflado insuficiente puede causar deslizamiento o desprendimiento del neumático o incluso dañar la llanta, lo que puede provocar una pérdida de control y ser peligroso. Conducir con neumáticos excesivamente desgastados es peligroso, afecta la adherencia al suelo y la maniobrabilidad.



Instalación y desmontaje del asiento

Inserte la llave en el orificio de la cerradura del lado izquierdo debajo del asiento (1), y gírela en sentido horario para desbloquear el asiento.



Levante la parte delantera del asiento del pasajero y empujelo hacia adelante para retirarlo.





Después de retirar el asiento del pasajero, afloje los tornillos de fijación (2) del asiento del conductor para desmontarlo.

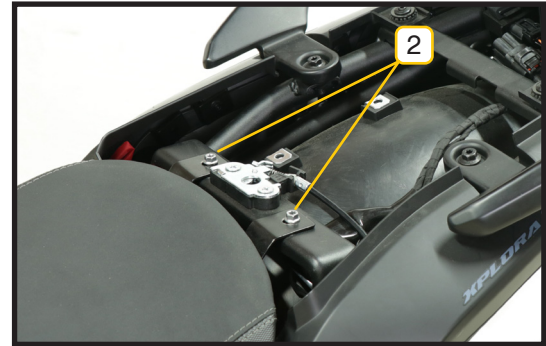

Para instalar el asiento del pasajero, empuje el asiento desde atrás hacia adelante, haciendo que los ganchos (3) en la parte trasera del asiento encajen con la placa limitadora (4) del bastidor. Luego, alinee el gancho (5) con el orificio de bloqueo (6) y presione suavemente hacia abajo para fijarlo.

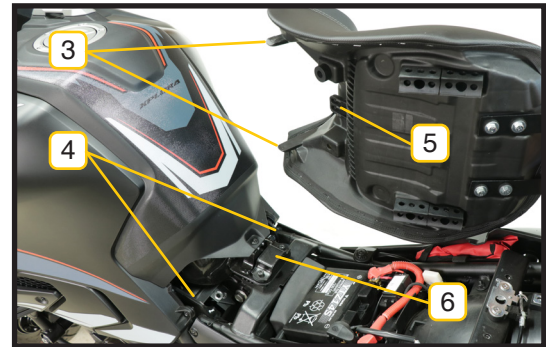



Fije el asiento con los dos tornillos traseros (7).

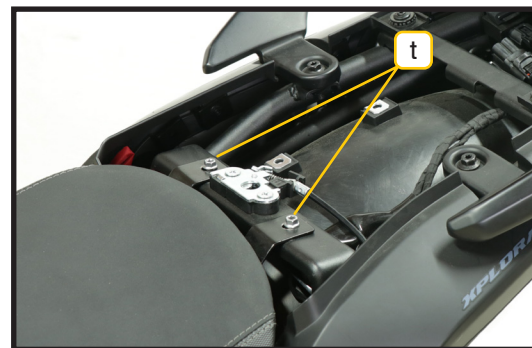

Para instalar el asiento del pasajero, empuje el asiento desde atrás hacia adelante, haciendo que los ganchos (8) en la parte trasera del asiento encajen con la placa limitadora (9) del bastidor. Luego, alinee el gancho (10) con el orificio de bloqueo (11) y presione suavemente hacia abajo para fijarlo.





Mantenimiento del filtro de aire

El filtro de aire debe mantenerse regularmente, especialmente en áreas con mucho polvo o arena.

1. Retire el asiento (1), las cubiertas delanteras derecha e izquierda de la motocicleta (2) y las cubiertas laterales derecha e izquierda (3). Luego, retire el depósito de combustible para acceder a la caja del filtro de aire (4).

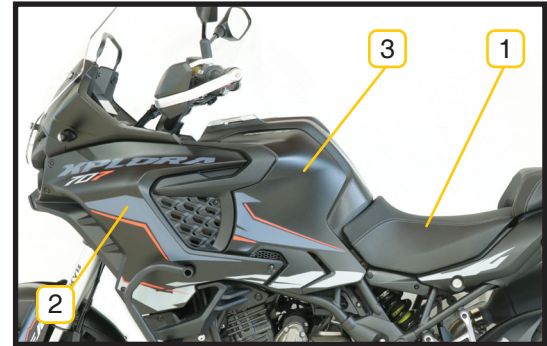

2. Retire los dos tornillos superiores (5) de la tapa del filtro.

3. Retire los 9 tornillos de fijación (6) de la tapa exterior del filtro de aire y desmonte la tapa.

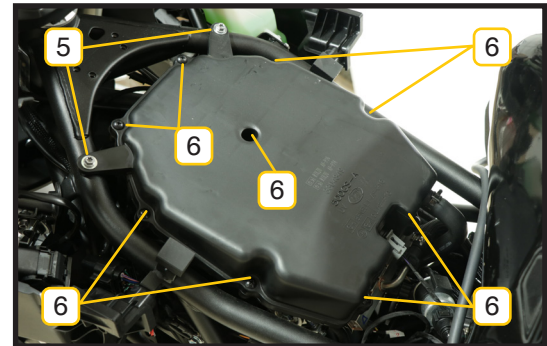



4. Retire la rejilla del filtro de aire (7).
5. Retire el filtro de aire (8).
6. Sumerja el filtro de aire en aceite limpio para engranajes hasta que esté completa mente saturado y luego exprima el exceso de aceite.
7. Vuelva a montar todas las piezas en el orden inver-so al desmontaje.

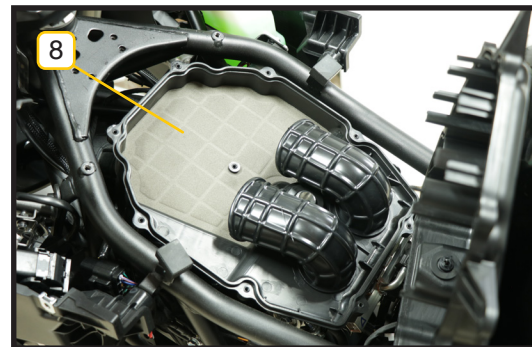
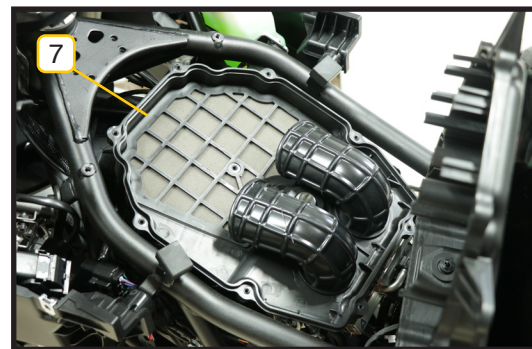

CUIDADO:

- La gasolina y los solventes de bajo punto de inflamabilidad son sustancias altamente inflamables y no deben usarse para limpiar el elemento del filtro.



Líquido refrigerante

Utilice líquido refrigerante anticongelante original.

El uso de otros líquidos refrigerantes/mezclas no recomendadas puede causar daños al motor.

Cuando el vehículo nuevo sale de fábrica, ya viene con líquido refrigerante. Verifique el nivel del líquido refrigerante en el depósito de expansión durante el mantenimiento.

Cuando el refrigerante se vuelva turbio o llegue al intervalo de mantenimiento que lo indica, por favor sustituya el líquido refrigerante.

La tapa de llenado de líquido refrigerante del radiador

(1) está ubicada dentro de la cubierta protectora derecha en la parte delantera de la motocicleta.

1. Retire el asiento (2), las cubiertas delanteras derecha e izquierda de la motocicleta (3) y las cubiertas laterales derecha e izquierda (4).

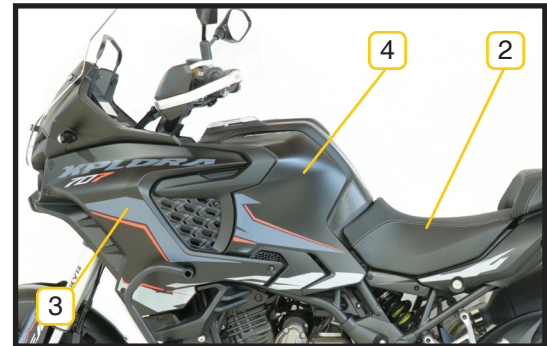
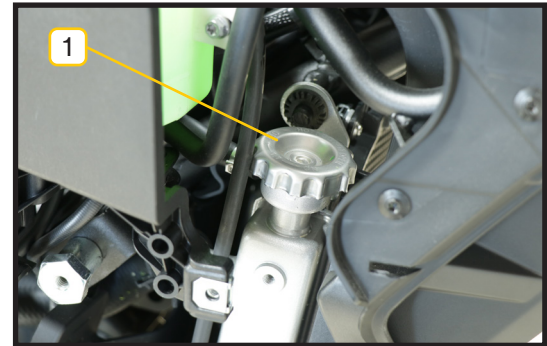



Abra la tapa de llenado del refrigerante e introduzca la cantidad adecuada de refrigerante.

Después de agregar el líquido refrigerante, vuelva a colocar la tapa de llenado del radiador.

Verifique la cantidad del líquido refrigerante en el depósito de expansión después de apagar el motor una vez que haya enfriado.

Al revisar, asegúrese de que la motocicleta esté nivelada y en posición perpendicular al suelo.

Observe el nivel de líquido refrigerante en el depósito de expansión desde la parte delantera derecha de la motocicleta. Asegúrese que el nivel esté entre las marcas H (nivel máximo) y L (nivel mínimo). Si el nivel del líquido está por debajo de la marca L, retire la tapa del depósito de expansión (5) y añada líquido refrigerante o acuda a un servicio técnico RIEJU para hacerlo.

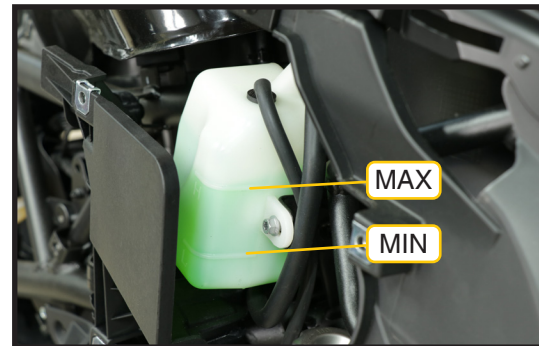
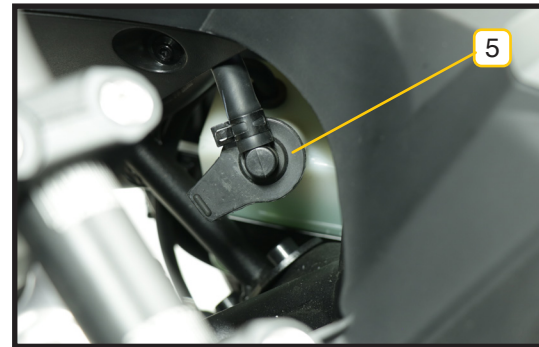

**PRECAUCIÓN:**

- Esta operación solo debe ser realizada por un servicio técnico autorizado. Agregue líquido refrigerante solo después de haber apagado el motor y que este haya enfriado.
- Para evitar quemaduras, no abra la tapa del líquido refrigerante antes que el motor se enfríe.
- El sistema de enfriamiento está bajo presión. En algunas circunstancias, las sustancias contenidas en el líquido refrigerante son inflamables y pueden producir llamas invisibles cuando se encienden. Evite que el refrigerante se derrame sobre partes calientes de la motocicleta, ya que su combustión puede causar quemaduras graves.
- Dado que el líquido refrigerante es un líquido altamente tóxico, evite el contacto y la inhalación, y guárdelo lejos de niños y animales domésticos. Si inhala líquido refrigerante, busque atención médica inmediata, si entra en contacto con la piel o los ojos, lave inmediatamente con agua.



Convertidor catalítico

Para cumplir con las regulaciones de emisiones ambientales, este modelo de vehículo tiene un convertidor catalítico en el silenciador.

El convertidor catalítico contiene metales preciosos que pueden purificar las sustancias dañinas presentes en los gases de escape de la motocicleta, incluyendo monóxido de carbono, compuestos de hidrocarburos y óxidos de nitrógeno, entre otros.

Debido a la importancia del convertidor catalítico, un convertidor catalítico defectuoso puede contaminar el aire y dañar el rendimiento de su motor. Si necesita ser reemplazado, recuerde utilizar repuestos originales y reemplazarlo en un servicio autorizado RIEJU.



- El área donde está el convertidor catalítico es de alta temperatura, no la toque.

Depósito de carbón activo o Canister

Este modelo está equipado con un sistema de control de evaporación de combustible para motocicletas llamado depósito de carbón activo o canister.

El depósito de carbón activo está ubicado en la parte superior central del motor y está lleno de partículas de carbón activo que pueden adsorber los vapores. Este sistema ayuda a reducir la evaporación excesiva de los vapores de combustible al ambiente, contribuyendo al ahorro de combustible y la protección del medio ambiente.



Montaje y desmontaje de abrazaderas de tubería del radiador

Las mangueras del radiador en el extremo que no se desmonta con frecuencia utilizan abrazaderas de un solo uso, mientras que en el extremo que se desmonta con frecuencia utilizan abrazaderas de tipo placa.

Una vez retiradas las abrazaderas, las abrazaderas de un solo uso no se pueden reutilizar, pero las de tipo placa sí se pueden reutilizar.

Se necesita una tenaza especial (1) para volver a instalar correctamente las abrazaderas (2). De lo contrario, la abrazadera no se instalará en su lugar, lo que podría causar derrames de refrigerante, fallas en el vehículo o lesiones personales.

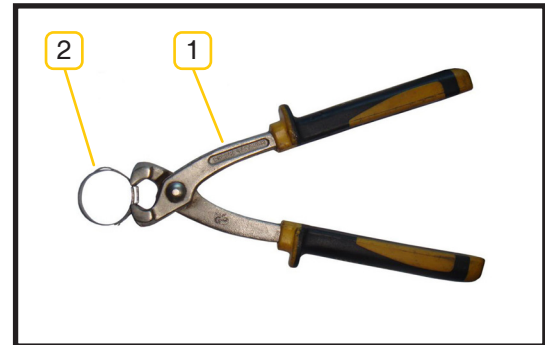
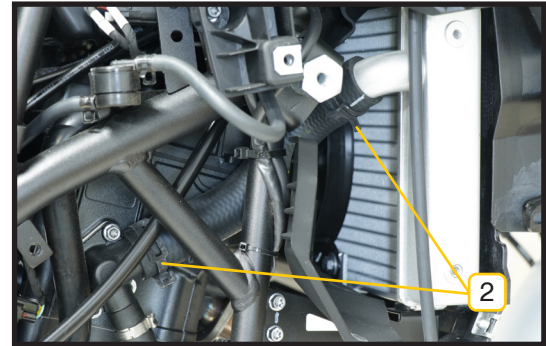



Inyectores de combustible y sistema de combustible

La bomba de combustible (1) cuenta con un conector, el combustible pasa a través del filtro de combustible (2) desde uno de los conectores de la bomba hacia el inyector (3), este último inyecta el combustible vaporizado a la tubería de admisión del motor.

Conecte las tuberías de suministro y retorno de combustible según se muestra en la imagen de la derecha.

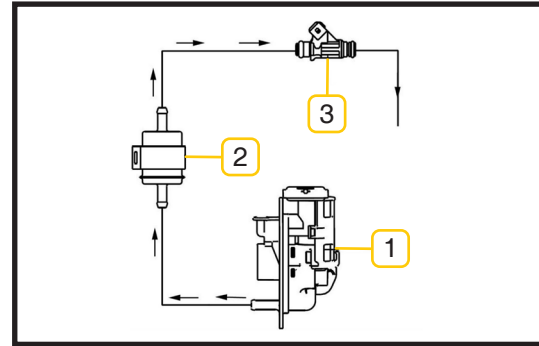



Lubricación de piezas

Una lubricación adecuada es esencial para el funcionamiento normal de cada parte de su motocicleta, para prolongar su vida útil y para una conducción segura.

Después de conducir trayectos largos o si la motocicleta se moja por la lluvia o después de lavarla, se recomienda realizar un mantenimiento de lubricación.

1. Eje del pedal de freno trasero [Z]
2. Conector del soporte lateral y gancho del resorte [Z]
3. Maneta del embrague (eje del pasador) [Y]
4. Eje del pedal de cambio de marchas [Z]
5. Eje de la manija del freno delantero [Z]
6. Cable del acelerador [Y]
7. Unión del soporte central y gancho del resorte [Z]

[Y] Aceite de motor.

[Z] Grasa.



Batería

La batería se encuentra debajo del asiento del conductor. La batería de este vehículo es una batería VRLA de libre mantenimiento, está prohibido hacer palanca para abrir la carcasa. No es necesario rellenar con líquido antes o durante su uso.

Antes de usarla, lea y siga las siguientes precauciones:

1. Al usarla por primera vez, verifique el voltaje en los terminales de la batería. Si el voltaje es inferior a 12.6V, debe cargarse: voltaje de carga $14.4 \pm 0.02V$, corriente de carga limitada a 11,2A, cargue hasta que la corriente disminuya a 0.2A (o consulte los parámetros impresos en la superficie de la batería). Si la temperatura de la batería durante la carga supera los $45^{\circ}C$, detenga la carga inmediatamente y espere a que la temperatura baje antes de continuar.
2. Los terminales de la batería son rojos para el positivo y negros para el negativo. Al conectar, apague la alimentación, conecte el positivo primero y luego el negativo. Al desmontar, desconecte el negativo primero y luego el positivo.
3. Verificación del sistema de carga: una vez que el

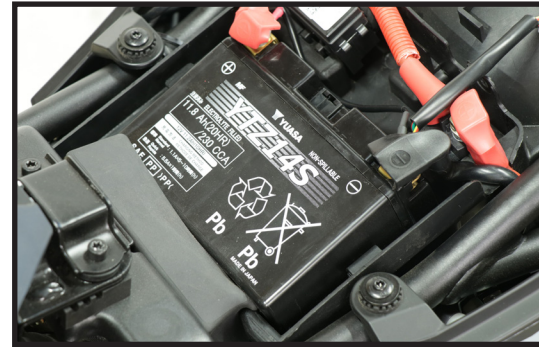



vehículo esté en marcha, si el voltaje de la batería muestra entre 13.5V-15V, esto indica que el sistema de carga está funcionando correctamente.

4. Comprobación de fugas de corriente en el vehículo: con la alimentación del vehículo apagada, conecte en serie un multímetro (modo de corriente) al positivo o negativo. Si la corriente es inferior a 5mA, el sistema eléctrico del vehículo está bien.

5. Si la motocicleta no se va a utilizar durante un largo periodo de tiempo, cargue la batería una vez al mes o retire la batería y almacénela por separado. Realice una comprobación de voltaje cada tres meses y recargue si el voltaje desciende por debajo de 12.6V. No se permite almacenar la batería en estado de descarga. Para retirar la batería para su inspección, siga este orden:

- a. Apague el interruptor de alimentación de la motocicleta.
- b. Desmunte el asiento del conductor.
- c. Desmunte el tornillo de montaje y el conjunto de la placa de presión de la batería.
- d. Desconecte primero el terminal negativo (-) y luego el positivo (+).
- e. Saque suavemente la batería.

Cuando instale la batería, asegúrese de seguir el orden inverso, conectando primero el terminal positivo (+) y luego el terminal negativo (-).



- Al reinstalar la batería, asegúrese de conectar correctamente los cables de la batería. Si se invierten los cables de la batería, se dañará el sistema eléctrico y la propia batería. El cable rojo debe conectarse al terminal positivo (+) y el cable negro al terminal negativo (-).
- Asegúrese de apagar el interruptor de alimentación (la llave) al verificar o reemplazar la batería.



PRECAUCIÓN:

- Las baterías generan gases inflamables durante su uso y carga, por lo que no deben estar cerca de llamas abiertas o chispas.
- Las baterías contienen ácido sulfúrico (electrolito) que es corrosivo, así que evite el contacto con la piel, la ropa, el vehículo, etc. En caso de contacto, enjuague inmediatamente con agua. Si entra en contacto con los ojos, enjuague con abundante agua y busque atención médica de inmediato. El contacto del electrolito con la piel o los ojos puede causar quemaduras graves.
- El electrolito es tóxico, manténgalo alejado de los niños. Almacene la batería en un lugar seguro, fuera del alcance de los niños.



PRECAUCIÓN:

- Durante el transporte, la batería no debe estar expuesta a impactos mecánicos fuertes, ni a la luz solar directa ni a la lluvia. No voltee la batería.
- Al manipular la batería, manéjela con cuidado, evite dejarla caer, rodar o ejercer presión excesiva sobre ella.
- No retire las cubiertas de protección aislante de los terminales positivo y negativo de la batería.



Cambio de fusibles

La caja de fusibles se encuentra debajo del cojín del asiento del conductor y junto a la batería.

El fusible principal está ubicado en el relé de arranque, y la caja de fusibles se encuentra al lado del fusible principal.

Si los fusibles se queman con frecuencia, indica que hay un cortocircuito o una sobrecarga en el circuito. Por favor contacte con un taller autorizado RIEJU para su reparación.



PRECAUCIÓN:

- Antes de revisar o reemplazar los fusibles, para evitar cortocircuitos y daños a otros componentes eléctricos, el interruptor de encendido debe estar en la posición "OFF (⊗)".
- No utilice fusibles de especificaciones diferentes a las recomendadas, ya que pueden causar graves daños al sistema eléctrico, incluso quemar las luces u ocasionar incendios, y perder la tracción del motor, lo cual es muy peligroso.

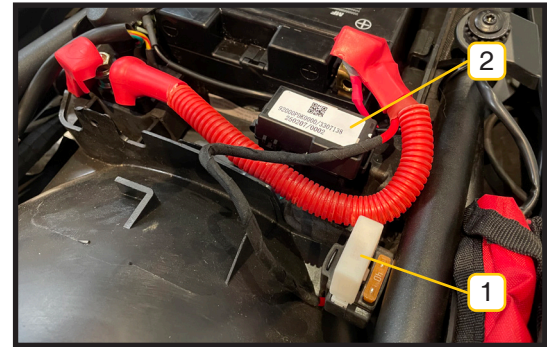

1. Fusible principal y fusible de repuesto.
2. Caja de fusibles.



Ajuste del haz de luz del faro delantero

El tornillo de ajuste (1) permite inclinar el haz de luz hacia arriba o hacia abajo al girarlo en sentido horario o antihorario. El tornillo de ajuste (2) permite inclinar el haz de luz hacia la derecha o la izquierda al girarlo en sentido horario o antihorario. La inclinación puede variar $\pm 4^\circ$ respecto a la posición estándar.



- Al ajustar la altura del haz, el conductor debe sentarse en el asiento del vehículo, con las ruedas delanteras y traseras en el suelo, y mantener el vehículo perpendicular al suelo para el ajuste.

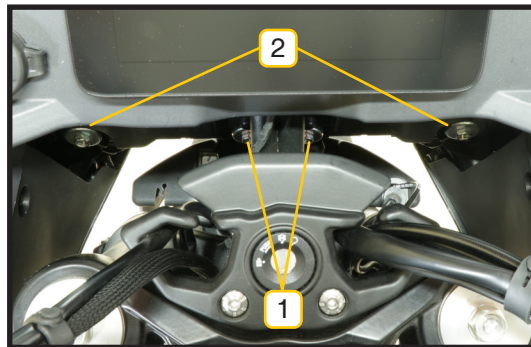

Cambio de la bombilla

Al reemplazar una bombilla quemada, asegúrese de usar una bombilla de la misma potencia nominal. Si usa una bombilla con una potencia nominal diferente, puede causar sobrecarga en el sistema eléctrico y daño prematuro de la bombilla.

El sistema de iluminación y señalización de esta motocicleta utiliza fuentes de luz LED. Las luces LED son resistentes y poco propensas a fallar. Si es necesario reemplazarlas, contacte a un servicio técnico autorizado para realizar el cambio de toda la lámpara.



Instrucciones de uso y mantenimiento del ABS

Al abrir el bloqueo de encendido, la luz indicadora ABS en el panel de instrumentos se iluminará; cuando la velocidad de conducción alcance los 5 km/h, la luz indicadora ABS en el tablero se apagará, lo que indica que el ABS está funcionando normalmente; si durante la conducción la luz se mantiene encendida o parpadea, indica que el ABS no está funcionando.

Si el ABS está no está funcionando, compruebe si el conector del ABS está bien colocado, y si la distancia entre el sensor de velocidad y el disco fónico está en el rango de 0.5-1.5mm. Si el sensor de velocidad está dañado, la luz indicadora del ABS estará siempre encendida y el ABS no funcionará. Debido a que el sensor de velocidad cierto magnetismo y puede atraer algunos materiales metálicos, mantenga el sensor de velocidad de la rueda ABS limpio y sin objetos extraños. La adherencia de objetos extraños puede causar daños al sensor de velocidad de la rueda ABS.

Si hay un fallo en el sistema ABS, póngase en contacto con un servicio técnico autorizado.



ALMACENAMIENTO Y LIMPIEZA DEL VEHÍCULO

Almacenamiento del vehículo

Si tu vehículo no se utiliza durante un período de tiempo prolongado requiere de un mantenimiento especial, se necesitan algunos materiales, equipos y tecnología especiales. Por esta razón, se recomienda que realices estas tareas en un concesionario autorizado **RIEJU**.

Si deseas realizar estas tareas por ti mismo, sigue los siguientes métodos:

- Reemplaza completamente el aceite por aceite nuevo.
- Bloquea la entrada del filtro de aire y la salida de escape del escape con un trapo impregnado de aceite nuevo para evitar que entre aire húmedo en el motor.
- Drena por completo el combustible del depósito de combustible.
- Retira la batería, limpia la superficie de la batería con agua jabonosa neutral y limpia el óxido de los bornes positivos y negativos.
- Almacena la batería en una habitación por encima de 0 °C.



- ☒ Ajusta la presión de los neumáticos a la presión especificada.
- ☒ Lava el vehículo a fondo.
- ☒ Rocía un spray lubricante especial en la superficie de las partes de goma o caucho.
- ☒ Finalmente, cubre el vehículo con una tela y apárcalo en un lugar seco y ventilado.

**PRECAUCIÓN:**

- Carga la batería que has retirado una vez al mes.



Cómo reactivar el vehículo

- Limpia a fondo el vehículo.
- Retira las telas del conducto de entrada de aire del filtro de aire y de la salida.
- Reemplaza completamente el aceite del motor y el filtro de aceite.
- Instala la batería.
- Arranca el vehículo.



Protección del vehículo

De acuerdo con el uso, lava el vehículo con frecuencia y trata de mantenerlo limpio y seco.

Limpia la suciedad adherida a la superficie del vehículo tan pronto como sea posible, como excrementos de aves, asfalto, sal, etc.

Intenta utilizar una cubierta para el vehículo. La exposición prolongada al sol puede provocar el envejecimiento y decoloración de las piezas exteriores.

Limpieza del vehículo

Lava el vehículo con agua fría.

Limpia el vehículo a fondo con un paño suave y detergente neutro.

No rocíes directamente sobre el vehículo.

No laves el vehículo con agua a alta presión.



En días lluviosos o después de lavar la motocicleta, puede haber una pequeña cantidad de condensación en el faro o intermitentes, esto es normal. Solo será necesario encender el faro o intermitente durante un tiempo y la condensación desaparecerá, ya que las lámparas están diseñadas con orificios de ventilación.



PRECAUCIÓN:

- La capacidad de frenado disminuye si los frenos están mojados. Prueba el sistema de frenos repetidamente a baja velocidad después de lavar el vehículo para que se seque rápidamente.



PRECAUCIÓN:

- El módulo ABS está situado debajo del depósito. Al limpiar el vehículo, no haga incidir agua directamente sobre el módulo ABS para evitar dañarlo.



PRECAUCIÓN:

- No aplique desengrasante en los ejes de las ruedas ni en la cadena.



PRECAUCIÓN:

- **RIEJU** no se hará responsable por el uso de elementos desengrasantes corrosivos que manchen o deterioren los elementos de la motocicleta. **RIEJU** no se hará responsable de los posibles daños y/o defectos causados por el uso de agua a presión para limpiar la motocicleta.



MODIFICACIONES Y ACCESORIOS

Utiliza solo piezas y accesorios originales **RIEJU**.

Puedes obtener piezas genuinas, accesorios y otros productos **RIEJU** a través de concesionarios autorizados. Al mismo tiempo, los profesionales te informarán sobre su instalación y uso.

La seguridad, el rendimiento y la compatibilidad de estas piezas y productos han sido probados y están respaldados por **RIEJU**. Por el contrario, no se asumirá ninguna responsabilidad por las piezas y accesorios montados en el vehículo que no hayan sido autorizados por **RIEJU**.

Siempre que planees reemplazar piezas, estas deben cumplir con todas las leyes y regulaciones para asegurar que tu vehículo no viole los requisitos establecidos por las autoridades para vehículos de carretera y otras leyes, regulaciones y especificaciones.



PRECAUCIÓN:

- La modificación no autorizada de componentes como del sistema de control electrónico puede provocar daños en el vehículo y accidentes.



GARANTÍA

Normas reguladoras de la garantía del fabricante **RIEJU**.

La compañía **RIEJU**, por la presente garantiza al consumidor final, comprador de un vehículo fabricado por **RIEJU**, que tanto los materiales como la fabricación están libres de defectos de acuerdo con las máximas normas de calidad. Consecuentemente, **RIEJU** por la presente garantiza al comprador final (en adelante, el “comprador”), de acuerdo con las condiciones expresadas a continuación, la reparación de cualquier defecto de materiales o de fabricación detectados en una motocicleta nueva sin cargo alguno, dentro del plazo de garantía marcado y sin limitación alguna en cuanto al número de kilómetros recorridos o el número de horas de funcionamiento.

Periodo de garantía

El periodo de garantía se regirá por la legislación sobre garantías aplicable del país de venta del vehículo en el momento de venta del mismo.



- Las reclamaciones de garantía por defectos no traídos a la atención de un concesionario autorizado por **RIEJU** antes del final del periodo de garantía quedan excluidas.

Obligaciones del comprador

RIEJU estará legitimada para rechazar reclamaciones de garantía si y en la medida que:

- a) El comprador no ha procedido a someter al vehículo a cualquiera de las inspecciones y/o trabajos de mantenimiento requerido en el manual del usuario o se ha excedido de la fecha expresada para tales inspecciones o trabajos de mantenimiento, excluyendo también de la garantía los defectos que aparecie-



ran antes de la fecha establecida para una inspección o trabajo de mantenimiento que nunca se hubiera llevado a cabo, o que se llevará a cabo después de la fecha establecida.

b) Se ha efectuado inspección, trabajo de mantenimiento o reparación por terceros no reconocidos ni autorizados por **RIEJU**.

c) Cualquier mantenimiento o reparación se ha llevado a cabo en violación de los requisitos técnicos, especificaciones e instrucciones indicadas por el fabricante.

d) Se han usado piezas de recambio no autorizadas para su uso por **RIEJU** en trabajos de mantenimiento o reparación en el vehículo, o si y en la medida en que haya utilizado el vehículo usando combustibles, lubricantes u otros líquidos (incluyendo, entre otros, productos de limpieza) que no hayan sido expresamente mencionados en las especificaciones del Manual de Usuario.

e) El vehículo ha sido en cualquier modo alterado o modificado o equipado con componentes diferentes a los que ha sido expresamente autorizados por **RIEJU** como componentes del vehículo admitidos.

f) El vehículo ha sido almacenado o transportado de manera no congruente con los requisitos técnicos correspondientes.

g) El vehículo ha sido usado para un uso especial diferente al ordinario, como competición, carreras o intentos de conseguir algún récord.

h) El vehículo ha sufrido caída o accidente que le provoque directa o indirectamente daños.

Exclusiones de la garantía

Los siguientes artículos serán excluidos de la garantía:

a) Piezas de desgaste, incluyendo, sin limitación alguna, bujías, baterías, filtros de gasolina, elemento del filtro de aceite, cadenas (secundarias), piñones de salida del motor, coronas traseras, filtros de aire, dis-



cos de freno, pastillas de freno, discos de embrague, bombillas, fusibles, escobillas de carbón, gomas de reposapiés, neumáticos, cámaras, cables y otros componentes de caucho, tubo de escape y arandelas.

b) Lubricantes (por ejemplo, aceite, grasa, etc.) y fluidos de funcionamiento (por ejemplo, líquido de batería, refrigerante, etc.).

c) Inspección, ajuste y otros trabajos de mantenimiento, así como todo tipo de trabajo de limpieza.

d) Daños en la pintura y consiguiente corrosión debida a influencias externas, tales como piedras, sal, gases de escape industriales y otros impactos medioambientales o de limpieza inadecuada con productos inadecuados.

e) Daños causados por defectos, así como gastos causados directa o indirectamente por incidencias de los defectos (por ejemplo, gastos de comunicaciones, gastos de alojamiento, gastos de coche de alquiler, gastos de transporte público, gastos de grúa, gastos de mensajería urgente, etc.), así como otros perjuicios financieros (por ejemplo, causados por la pérdida de uso de un vehículo, pérdida de ingresos, pérdida de tiempo, etc.).

f) Fenómeno acústico o estético que no afecte de manera significativa la condición de uso de la motocicleta (por ejemplo, pequeñas u ocultas imperfecciones, ruido o vibraciones normales de uso, etc.).

g) Fenómenos debidos al envejecimiento del vehículo (por ejemplo, descolorimiento de las superficies pintadas o con recubrimiento metálico).

Varios

a) En caso que la reparación del defecto o la sustitución de la pieza resultara desproporcionada **RIEJU** tendrá la prerrogativa de decidir a su única discreción si reparar o sustituir piezas defectuosas. La propiedad de las piezas repuestas, en su caso, pasará a **RIEJU** sin ninguna otra consideración. El concesionario autoriza-



do por **RIEJU** al que se ha confiado la reparación de defectos no estará autorizado a efectuar declaraciones vinculantes por cuenta de **RIEJU**.

b) En casos de duda en cuanto a la existencia de un defecto o si se requiere una inspección visual o material, **RIEJU** se reserva el derecho a exigir la remisión de las piezas sobre las que pesa una reclamación de garantía o de pedir un examen del defecto por un experto de **RIEJU**. Cualesquiera obligaciones adicionales de garantías sobre piezas repuestas sin cargo o por cualquier servicio prestado sin cargo bajo la presente garantía serán excluidas. La garantía para componentes repuestos dentro del período de garantía acabará en la fecha de caducidad del período de garantía del producto respectivo.

c) Si resultase que un defecto no pudiese ser reparado y la sustitución de él fuese desproporcionada para el fabricante, el consumidor garantizado tendrá derecho a la cancelación del contrato (pago de una compensación) o al reembolso parcial del precio de compra (descuento), en vez de la reparación de la motocicleta.

d) Las reclamaciones de garantía del comprador bajo el contrato de compraventa con el correspondiente concesionario autorizado no se verán afectadas por la presente garantía. La presente garantía tampoco afectará derechos contractuales adicionales del comprador bajo las condiciones generales de negocios del concesionario autorizado. Tales derechos adicionales, sin embargo, sólo pueden ser reclamados al concesionario autorizado.

e) Si el comprador revende el producto dentro del período de garantía, los términos y condiciones de la presente garantía continuarán existiendo con el alcance actual, de manera que los derechos de reclamación bajo la presente garantía de acuerdo con los términos y condiciones regulados en el presente documento serán transferidos al nuevo propietario de la motocicleta.



RIEJU

FOR EVERYDAY ADVENTURE